

Woonwensen boek



RIJWONINGEN

Oktober 2023



LINDEHAGEN

URMOND

Contact

Een ontwikkeling van JPO

Hompertsweg 34, 6370 AH Landgraaf

+31 (0) 88 186 63 63

info@jpo.nl

www.jpo.nl

Realisatie en woonadvies door Jongen

Hompertsweg 34, 6370 AH Landgraaf

+31 (0) 88/186 1200

info@jongen.com

www.jongen.com

Verkoopmakelaar Damen Makelaardij

Mauritsweg 90a, 6171 AJ Stein

+31 (0)46 204 88 90

info@damen-og.nl

www.damen-og.nl

Verkoopmakelaar Tijs & Cyril Makelaardij Sittard

Brugstraat 81, 6131 AC Sittard

+31 (0)46 303 05 00

sittard@tjiscyril.nl

www.tjiscyril.nl



Introductie

Van harte gefeliciteerd met de aankoop van uw woning. Het startschot voor een nieuwe, spannende maar bovenal leuke periode waarin u door het maken van persoonlijke keuzes samen met ons uw eigen droom(t)huis gaat realiseren.

Een woning koopt u niet dagelijks. Het is een belangrijke stap in uw leven. Wij vinden het dan ook van groot belang helder te zijn over de gebruikelijke procedures en voorwaarden die bij de koop van een nieuwbouwwoning komen kijken. In dit woonwensenboek nemen wij u graag mee in het traject dat u bij Jongen gaat doorlopen.

Belangrijke onderwerpen waarmee u te maken krijgt, passeren in dit woonwensenboek de revue. Denk daarbij aan het traject met uw woonadviseur of het bezoek aan de bouwplaats. Daarom adviseren wij u dit woonwensenboek zorgvuldig door te nemen.

Op weg naar uw nieuwe thuis wensen wij u veel succes én plezier toe.

Met vriendelijke groet,

Team Woonadvies

Jongen



Samen uw
droom(t)huis
realiseren.

Inhoudsopgave

Woonadvies	6
Klantreis	7
1. Oriëntatie	8
2. Keuzetraject	11
I. Ruimte voor aanpassingen	
II. Stappenplan	
III. Uitleg showrooms	
3. Bouw	27
4. Wonen	30
Garantie en facturering	32
Uw ervaringen	33
Algemene voorwaarden	34
Contactpagina	37
Bijlagen	v.a. 38
<i>Nul-tekening installaties keuken</i>	
<i>Randvoorwaarden keukeninstallatie</i>	
<i>Prijslijst wijzigingen keukeninstallatie</i>	
<i>Binnendeuren en hang- en sluitwerk</i>	
<i>Koperswensenlijst</i>	

Woonadvies

Jongen realiseert al generaties lang een breed scala aan bijzondere projecten die de kwaliteit van leven in onze regio écht verbetert. Dit is wat ons vak zo mooi maakt: mensen, van jong tot oud, laten genieten van een nieuw thuis, een frisse werkplek of een toonaangevend gebouw. Dat wij hier onderdeel van uit mogen maken, is iets waar wij meer dan trots op zijn. Wij zijn een bouwexpert met een sterk netwerk waarbinnen we samenwerken met diverse partijen. Het is namelijk onze overtuiging dat we door samen te werken nieuwe kansen kunnen aangrijpen, kansen die resulteren in een onderscheidend resultaat: een duurzame en mooie leefomgeving!

Woonadvies

Uw woning wordt uw nieuwe thuis. De plek waar u straks alledaagse én bijzondere momenten gaat beleven. Bij het bouwen en inrichten van uw woning komt heel wat kijken, maar dat hoeft u niet alleen te doen. De rol van de woonadviseur is om u te begeleiden in dit proces en u te helpen bij het maken van diverse keuzes.

Uw persoonlijke woonadviseur is gedurende het hele bouwproces uw aanspreekpunt en voorziet u van alle mogelijke informatie, beantwoordt uw vragen en leidt u rond op de bouw bij kijkdagen. Zodra de verkoopdrempel behaald is zal de Woonadviseur voor dit project zich aan u voorstellen en het koperstraject met u opstarten.

HomeCTRL

Voor alle communicatie maken we gebruik van het digitale platform HomeCTRL.

U ontvangt een activatiemail waarmee u toegang heeft tot uw persoonlijke omgeving. Hier kunt u op elk moment relevante informatie terugvinden en vragen stellen aan uw woonadviseur. Hier kunt u ook altijd de aangeboden keuzeopties bekijken en vastleggen. Dit is ook het kanaal dat gebruikt wordt om u op de hoogte te houden van alle interessante nieuwtjes rondom de bouw van uw woning.



Klantreis





1.

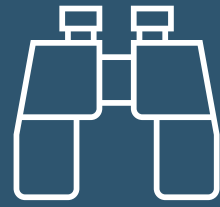

Oriëntatie

1. Oriëntatie

Interesse nieuwbouwplan

U heeft inmiddels vernomen dat er plannen zijn voor nieuwbouw op een plek waar u wel zou willen wonen. Wat moet u doen?

Hypotheekadviesgesprek

Wij raden u aan om in een zo vroeg mogelijk stadium reeds een adviesgesprek te voeren met uw hypotheekadviseur. Zo bent u goed voorbereid en weet u wat uw mogelijkheden zijn.

Verdiepen in de mogelijkheden

Bent u, na het bestuderen van alle aan u beschikbaar gestelde informatie en mogelijkheden, er helemaal van overtuigd dat wij u uw droomwoning kunnen realiseren?

Gesprek met de makelaar

Tijdens dit gesprek kunt u alle vragen stellen over uw woning, kavel en optiemogelijkheden. Tevens zullen met u de verdere stappen doorlopen worden die nodig zijn om tot officiële aankoop van de woning over te gaan.

Keuze grote ruwbouwopties

Grote ruwbouwopties zijn opties die veelal te maken hebben met de (gevel)indeling, constructie en energieprestatie van de woning. Deze dienen in een vroegtijdig stadium bekend te zijn in verband met het, gereed maken van de juiste tekeningen, het verkrijgen van de juiste vergunning, etc. Het is van belang dat de door u gewenste grote ruwbouwopties bekend zijn bij uw makelaar en worden meegenomen in de overeenkomst. Heeft u vragen over de mogelijkheden, stel ze aan uw makelaar. Toevoegen of wijzigen van grote ruwbouwopties is na het ondertekenen van uw (koop)-aannemingsovereenkomst niet meer mogelijk.

Tips!

- Bereid u goed voor op het makelaarsgesprek door al uw vragen te noteren en de optielijsten goed te bekijken.
- Op de verkooptekeningen zijn circa-maten aangegeven, hierin kunnen kleine afwijkingen mogelijk zijn.

Nieuwsgierig naar de interieurtrends van 2023

Scan de QR code



2.



Keuze
traject

2. Keuzetraject

Ruimte voor aanpassingen

Meer-en minderwerk

De indeling van uw woning is met zorg uitgedacht. Toch heeft iedere koper zijn eigen wensen, zodat de woning nog beter past. We hebben alle mogelijke keuzeopties uitgewerkt. Deze “kleine ruwbouwoptielijst” heeft u voor aankoop, als onderdeel van uw contractstukken, (digitaal) ontvangen.

Alle van toepassing zijnde actuele keuzeopties worden tevens digitaal weergegeven op de in HomeCTRL. Gedurende het keuzetraject kunnen er incidenteel opties toegevoegd worden die mogelijk ook voor u interessant zijn. Heeft u andere wensen? Bespreek deze gerust met onze woonadviseur om samen te kijken wat de mogelijkheden zijn.

Sluitingsdatum woonwensen

Alleen tijdig ingediende en schriftelijk vastgelegde woonwensen kunnen worden gerealiseerd. Woonwensen die na de sluitingsdatum binnenkomen, kunnen niet meer in behandeling worden genomen. Dit heeft alles te maken met de bewaking van het proces en de projectplanning.

Woonwensen

Woonwensen dienen te allen tijde te voldoen aan de geldende voorschriften en passen binnen een seriematig bouwproces.

Omdat keuzeopties een aanvulling zijn op hetgeen u in basis heeft gekocht, zullen wij deze ook vastleggen en door u voor akkoord laten ondertekenen.



2. Keuzetraject

Stappenplan

Stap 1 - Inloggen op HomeCTRL

U ontvangt per e-mail een inlogcode waarmee u toegang krijgt tot uw persoonlijke omgeving in HomeCTRL.

Stap 2 - Startbijeenkomst

Dit is het startmoment van het keuzetraject. Tijdens de gezamenlijke bijeenkomst zullen we het keuzetraject toelichten en is er gelegenheid voor het stellen van vragen. En is er tijd om kennis te maken met uw nieuwe burens.

Stap 3 - Inplannen bezoeken showrooms

Om het keuzetraject zo soepel en vlot mogelijk te laten verlopen, is het van belang dat u zo spoedig mogelijk afspraken inplant bij de showrooms. De contactgegevens vindt u op de contactpagina en op HomeCTRL.

Let op: U gaat eerst naar de sanitairshowroom alvorens u naar de tegelshowroom kunt!

Stap 4a - Bezoek (online) showrooms

Onze showrooms staan klaar om samen met u te kijken naar uw wensen en de mogelijkheden. Wilt u de keuken toch net iets anders, de wasbak op de badkamer vervangen voor een badmeubel, toch liever een andere tegel of is uw oog gevallen op ander hang- en sluitwerk? In de (online) showrooms kunt u zien wat er allemaal mogelijk is. In het volgende hoofdstuk gaan we hier nader op in.



2. Keuzetraject

Stappenplan

Stap 4b – Persoonlijk woonadviesgesprek

Graag plannen wij ook een persoonlijk woonadviesgesprek waarin wij uw wensen, vragen en mogelijkheden, onder het genot van een kopje koffie en in alle rust, met u kunnen bespreken. Of u al dan niet al bij de showrooms bent geweest, maakt voor het proces niet uit. Zien we u snel?

Stap 5 – Bevestigen keuzes voor sluitingsdatum

In HomeCTRL staan de sluitingsdatums aangegeven. Elke optie/offerte zal na het verstrijken van de sluitingsdatum automatisch vervallen. Zorg daarom dat al uw wensen uiterlijk vóór de sluitingsdatum in HomeCTRL zijn bevestigd.

Indien geen optionele keuzes worden vastgelegd, zal uw woning conform de basis worden afgewerkt en opgeleverd.

Stap 6 – Officiële opdracht verstrekking

Na het verstrijken van de sluitingsdatum ontvangt u van uw woonadviseur via HomeCTRL een digitaal ondertekenverzoek.

Door ondertekening geeft u ons officieel opdracht voor het realiseren van de gekozen opties.

LET OP: controleer alle gegevens goed, hierna is 100% definitief en zijn wijzigingen niet meer mogelijk.

Realisatie en uitvoering

Wanneer u digitaal heeft ondertekend, worden alle keuzes ter uitvoering verzonden. Wij gaan aan de slag om de juiste materialen tijdig in te kopen en zorgen voor een correcte uitvoering van de werkzaamheden.

2. Keuzetraject

De opties

Keuken

1. Basis keuken
2. Keuken via projectshowroom
3. Keuken via eigen keukenleverancier

Sanitair

1. Basis sanitair
2. Sanitair via (online) showroomofferte
3. Casco oplevering sanitaire ruimtes

Tegelwerk

1. Basis tegelwerk
2. Wijziging middels tegelwerkofferte
3. Casco oplevering sanitaire ruimtes

Zonnepanelen

1. Basis PV-installatie
2. Uitbreiding PV-installatie

Binnendeuren

1. Basis binnendeuren
2. Wijziging via online showroom

SHOW-
ROOMS

Keuken

Sanitair

Tegel-
werk

Zonne
panelen

Binnen-
deuren



Keuken

Keuken

1. Basis keukenopstelling

Uw keukeninstallatie wordt uitgevoerd conform de “0-tekening keuken”.

2. Keuken via projectshowroom

De projectshowroom helpt u graag om uw droomkeuken te ontwerpen, geheel naar uw wensen en behoeften.

De voordelen van onze projectshowroom op een rijtje:

- Advies op maat, samen uw droomkeuken ontwerpen binnen de mogelijkheden van het project.
- Wij bespreken niet alleen uw keuken, maar juist de keukenruimte en het gebruik.
- Talloze mogelijkheden, ook na aankoop (kleur front, werkbladen etc.).
- Technische keukentekeningen die voldoen aan de “randvoorwaarden keukeninstallatie”.
- Controles op maatvoeringen en leidingwerk tijdens de bouw.

Voor het plaatsen van uw droomkeuken, zijn mogelijk aanpassingen aan de basisinstallatie noodzakelijk. Denk bijvoorbeeld aan extra stopcontacten. De projectshowroom verstrekt de technische tekening rechtstreeks aan uw woonadviseur waarna u, vóór deadline, automatisch een offerte zult ontvangen, conform de “prijslijst keukeninstallaties”. Uw keuken wordt na oplevering, in aanwezigheid van u, geplaatst.

Keuken

3. Keuken via eigen keukenleverancier:

U heeft een eigen keukenleverancier in de arm genomen.

Belangrijk:

- Indien er wijzigingen aan de installatie(s) nodig zijn, bent u zelf verantwoordelijk voor het aanleveren van de definitieve keukeninstallatietekening, uiterlijk 14 dagen voor deadline.
- De keukentekening dient te voldoen aan de gestelde eisen zoals omschreven in het document 'randvoorwaarden keukeninstallatie'.
- U blijft zelf contactpersoon voor communicatie met uw leverancier.
- Uw keukenleverancier kan de keukeninstallatie enkel inmeten op de geplande kijkdag.





Sanitair

Sanitair

1. Basis Sanitair

De basis afwerking van de sanitaire ruimtes voldoen aan uw wensen. U bevestigt dit via de woonwensenlijst in HomeCTRL.

2. Wijziging via (online) showroomofferte

U wenst een wijziging aan te brengen aan de basis afwerking van de sanitaire ruimtes. U bevestigt vóór deadline de offerte voor aanpassing of uitbreiding van het sanitair. Kosten voor het duurdere sanitair, de verrekening van het standaard sanitair, de installatietechnische aanpassingen en de coördinatiekosten worden meegenomen in de offerte welke aan u wordt verstrekt. Bij oplevering is uw badkamer gereed.

3. Casco oplevering sanitaire ruimtes

U heeft besloten na oplevering zelf aan de slag te gaan met de afwerking van de sanitaire ruimtes. In de woonwensenlijst op HomeCTRL bevestigt u de optie 'Casco'.

Belangrijk:

- Casco is van toepassing op alle sanitaire ruimten, gedeeltelijk casco of het los leveren van materialen is niet mogelijk.
- Een gelimiteerde garantie is van toepassing
- Aanpassing aan de basisinstallatie is niet mogelijk.
- Ook het tegelwerk komt te vervallen
- De aannemer is niet verantwoordelijk voor eventuele nadelige consequenties op uw woninginstallatie die voortkomen uit de door u zelf aangebrachte wijzigingen in en aan de sanitaire ruimtes (denk bv aan de capaciteit van de boiler, waterdruk, geluidseisen, bouwbesluit etc).
- Exacte specificaties vindt u terug in de tekst van de optie 'Casco'.





Tegelwerk

Tegelwerk

1. Basis Tegelwerk

U bezoekt onze tegelshowroom om een keuze te maken uit de tegels welke als basis zijn aangeboden.

Het tegelwerk wordt geleverd en aangebracht vóór oplevering van uw woning. Bij oplevering is uw badkamer gereed, het tegelwerk wordt geleverd en gemonteerd vóór u de sleutel ontvangt.

2. Wijziging via tegelshowroom

U wenst een wijziging aan te brengen aan het tegelwerk van de sanitaire ruimtes. U bevestigt vóór deadline de offerte voor aanpassing of uitbreiding van het tegelwerk. Een tegelwerkofferte kan pas worden opgesteld nadat uw badkamerindeling definitief is. In de offerte zal de verrekening van het standaard tegelwerk, de bouwkundige kosten die voortkomen uit uw sanitairkeuze en de extra kosten die voortkomen uit uw tegelkeuze worden opgenomen. Bij oplevering is uw badkamer gereed.

Belangrijk:

- Om aan de gestelde eisen van het bouwbesluit te voldoen zijn er minimale eisen aan het tegelwerk. De tegelzetter zal u hierover informeren

3. Casco oplevering sanitaire ruimtes

U heeft besloten na oplevering zelf aan de slag te gaan met de afwerking van de sanitaire ruimtes. In de woonwensenlijst op HomeCTRL bevestigt u de optie 'Casco'.

LET OP:

- Casco is van toepassing op alle sanitaire ruimten, gedeeltelijk casco of het los leveren van materialen is niet mogelijk.
- Een gelimiteerde garantie is van toepassing
- Bouwkundige aanpassingen zijn niet mogelijk.
- Ook het sanitair komt te vervallen
- Exacte specificaties vindt u terug in de tekst van de optie 'Casco'.





Binnendeuren

Binnendeuren

1. Basis binnendeuren

De basis binnendeur(kozijn)en en deurbeslag voldoen aan uw wensen.

U bevestigt dit via de woonwensenlijst in HomeCTRL.

Zodra het portal is ingericht ontvangt u hiervoor per email een activatielink (let op uw spambox).

2. Wijziging via online showroom

In het speciaal voor uw woning ingericht online deurenportal bevestigt u uw keuze voor een luxere afwerking van uw binnendeur(beslag).





Zonnepanelen

Zonnepanelen

1. Basis PV-installatie

U hoeft niets door te geven, uw woning is standaard voorzien van een aantal zonnepanelen, indien dit noodzakelijk is volgens de huidige regelgeving. Het aantal en de positionering van de panelen wordt bepaald aan de hand van de BENG-berekening en verschilt per woning .

Let op: in basis zijn er niet meer panelen opgenomen dan de norm voorschrijft!

2. Uitbreiding PV-installatie

Onze partner zal contact met u opnemen om te bespreken of er interesse is om extra zonnepanelen te laten plaatsen, voor een nog duurzamere woning. Zij zullen de opties middels een offerte aan u voorleggen. Gaat u akkoord, dan zorgen we dat bij oplevering de woning is voorzien van het juiste aantal panelen.



3.



Bouw

3. Bouw

Planning

Als koper wilt u natuurlijk weten wanneer uw woning wordt opgeleverd, ook in verband met uw eigen persoonlijke en financiële planning. Tijdens de bouw van uw woning kunnen we echter alleen prognoses met u delen. Dit omdat de voortgang van de bouw onder invloed staat van het weer, tijdige levering van materialen, beschikbaarheid van personeel etc. Deze prognoses kunnen gedurende de bouw nog bijgesteld worden. Tevens adviseren wij u dringend pas definitieve planningsafspraken met uw eigen leveranciers te maken na ontvangst van uw definitieve opleverdatum. Tijdens de bouw houden wij u door middel van nieuwsberichten op HomeCTRL zo veel mogelijk op de hoogte.

Kijkmoment

U zult de voortgang van de bouw nauwgezet willen volgen. Vanwege uw veiligheid en die van onze medewerkers zijn spontane bezoeken aan de bouw helaas niet mogelijk. Op een vastgesteld kijkmoment, na plaatsing van de binnenwanden en trappen kunt u uw woning in aanbouw komen bezichtigen. Hiervoor ontvangt u tijdig een uitnodiging.

Inmeetuurtje

Tijdens het inmeetuurtje stellen wij u in de gelegenheid om uw woning nog eens te bezoeken.

Tip!

- Tijdens het inmeetuurtje kunt u ook uw leveranciers meenemen en diverse maten opnemen.

3. Bouw

Technische uitleg en opleverinformatie

Rondom de oplevering informeren wij u graag over diverse zaken, waaronder de werking van de installaties in uw nieuwe woning. Voor de oplevering ontvangt u tevens een bewonershandleiding, deze bevat een beknopte beschrijving van het gebruik en het onderhoud van de installaties en de toegepaste materialen. En via HomeCTRL worden tevens alle revisiedocumenten, handleidingen en uw energielabel met u gedeeld.

Vooroplevering

Tijdens de vooroplevering, circa twee á drie weken voor de officiële oplevering, bieden wij u de gelegenheid tot een kwaliteitsbeoordeling. Daarna kunnen we de woning klaarmaken voor oplevering.

Oplevering

Minimaal 2 weken voor de oplevering ontvangt u de officiële uitnodiging voor de sleuteloverdracht. We raden u aan om u tijdens de oplevering te laten vergezellen door een onafhankelijke bouwdeskundige. Meer informatie in de vorm van een opleverbulletin, ontvangt u tijdig voor de oplevering.





4.



Wonen

4. Wonen

Eindelijk, na lang wachten heeft u de sleutel van uw nieuwe (t)huis ontvangen. Een leuke tijd breekt aan waarin u uw woning helemaal naar eigen wens gaat afwerken en inrichten en waarin u gaat verhuizen. Een nieuwe plek met nieuwe ervaringen. Hoe stel ik de ventilatie goed in? Waar mag ik wel/niet boren? En waar moet ik met mijn technische klacht naartoe?

Voor de oplevering ontvangt u via HomeCTRL gedetailleerde informatie over uw woning, handige tips voor het gebruik, uw energielabel en natuurlijk de nodige handleidingen.

Na de oplevering van uw woning start de drie maanden durende onderhoudstermijn met aansluitend de garantieperiode. Ook dan staat onze afdeling Service & Nazorg voor u klaar.



Garantie en facturering

SWK: certificaat van garantie

Met het kopen van een woning gebouwd door Jongen, kiest u voor zekerheid. De garantie van SWK biedt zekerheid van de vakbekwaamheid en kwaliteitsborging van ons als aannemer en verplicht ons om uw woning volgens geldende wet- en regelgeving te bouwen. Meer informatie hierover vindt u op www.SWK.nl.

Meer-en minderwerk en andere wijzigingen

Ook op het meerwerk is de garantie van SWK van toepassing. Op minderwerk is de garantie niet van toepassing en wordt een gelimiteerde garantiebepaling overeengekomen. Als u na oplevering in eigen beheer wijzigingen aan uw woning aanbrengt, is het van belang dat u rekening houdt met de garantiebepalingen. Door uzelf uitgevoerde werkzaamheden vallen buiten de garantie-en waarborgregeling van SWK.

Facturatie

Tijdens de bouw ontvangt u, na het behalen van een vooraf gestelde termijn, een factuur voor de reeds uitgevoerde werkzaamheden. In het artikel 'Termijnen en betalingsregeling' van de (koop)aannemingsovereenkomst staat welke bouwtermijnen op uw woning van toepassing zijn.

Facturatie meer-en minderwerk

De kosten voor het afgesproken meerwerk worden in twee delen bij u in rekening gebracht: 25% van het totale meerwerk omstreeks de eerste termijnnota, het resterend deel 75% vlak voor oplevering van uw woning, gelijk met de laatste termijnnota. Eventueel minderwerk wordt verrekend met het meerwerk. Indien het totale bedrag van het meer- en minderwerk een minbedrag betreft, wordt dit bedrag in mindering gebracht op de laatste termijn(en) van de aanneemsom.

Uw ervaring

Wij werken samen met het platform bouwnu.nl. Bouwnu.nl is met meer dan 10.000 reviews dé onafhankelijke consumentenwebsite voor de woningbouw. Deze website is een onderdeel van Stichting Klantgericht Bouwen (SKB). Stichting Klantgericht Bouwen zal u tijdens en/of na afloop van de bouw van uw woning per e-mail benaderen (enkel indien u hiervoor toestemming heeft gegeven) en u vragen een enquête in te vullen over onze prestaties.

Waarom is het belangrijk dat u meedoet?

Door het invullen van de enquête geeft u aan hoe tevreden u bent over onze dienstverlening. Wij krijgen op deze manier gedetailleerde feedback waarmee wij onze dienstverlening kunnen verbeteren. Daarnaast levert u door uw review op Bouwnu.nl een bijdrage aan de kwaliteitsverbetering in de bouwsector.

Heeft u ondanks onze professionele medewerkers en zorgvuldige processen een minder goede ervaring opgedaan? Wacht niet en maak dit direct kenbaar bij uw woonadviseur. Zij gaat graag hierover met u in gesprek.

Naast het feit dat het belangrijk is om direct van u te vernemen wanneer u ontevreden bent, laten wij als klantgerichte bouwer onze dienstverlening continu meten door de onafhankelijke Stichting Klantgericht Bouwen.



Algemene voorwaarden

In acht genomen moet worden:

- De richtlijnen en aanbevelingen van Garantie- en Waarborgregeling van SWK.
- De geldende eisen / voorschriften gesteld door overheid, brandweer, NUTS-bedrijven etc.
- Planning c.q. fase waarin de bouw zich bevindt.
- Door uzelf gekochte materialen zullen niet door de aannemer worden verwerkt. Werkzaamheden welke u in eigen beheer wenst uit te voeren, zijn pas mogelijk na oplevering. U dient zich hierbij zelf op de hoogte te stellen van de geldende eisen / voorschriften zoals gesteld door overheid, brandweer, NUTS-bedrijven etc. Tevens wijzen wij u erop dat de door uzelf na oplevering aangebrachte materialen en/of wijzigingen niet onder de Garantie- en Waarborgregeling van SWK vallen.
- Meer- en minderwerk kan niet in behandeling worden genomen, indien door u wijzigingen, doorhalingen en/of aanvullingen worden aangebracht in de lijst c.q. offertes.
- Prijzen zijn niet meer geldig indien de bouw dermate is gevorderd dat voor het realiseren van meer- en minderwerk onderdelen moeten worden afgebroken of verbouwd, productie van onderdelen zijn gestart en/of planning stagneert.
- Eenmaal goedgekeurd meer- minderwerk wordt administratief verwerkt en kan daarna niet meer worden geannuleerd.
- De betalingen van het meer- en minderwerk zullen plaatsvinden conform de Garantie – en Waarborgregeling van SWK.

Algemene voorwaarden

- Alle genoemde prijzen zijn inclusief transport, montage, aanbrengen leidingen alsmede opslagen voor begeleiding, algemene kosten en omzetbelasting (thans 21%, eventuele wijzigingen worden conform de wettelijke voorschriften doorberekend). Genoemde prijzen hoeven dan ook niet overeen te komen met bij leveranciers genoemde (showroom)prijzen.
- Er wordt 10% algemene kosten / coördinatiekosten geteld op de extern opgestelde offertes van bijv. sanitair-, tegelshowroom(s). Het standaard sanitair en tegelwerk zal niet belast worden met algemene kosten / coördinatiekosten.
- De woningen uit dit project worden mede gerealiseerd met een groot aantal geprefabriceerde (gebouw)onderdelen. Hierdoor dient u rekening te houden met het feit dat niet al uw individuele wensen kunnen worden gehonoreerd. Wijzigingen bij de prefab wanden worden niet gehonoreerd.

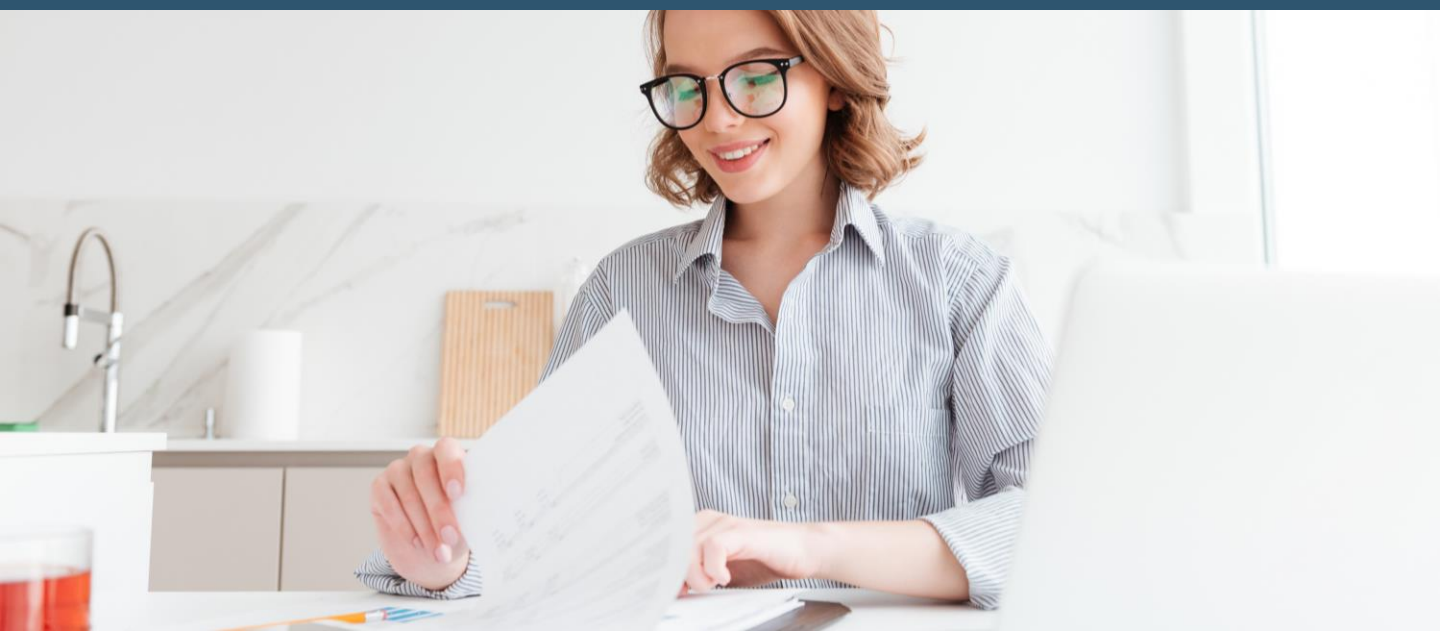



**Wij wensen u veel
plezier met het
maken van uw
keuzes!**

Contactpagina

Ontwikkelaar: JPO

Hompertsweg 34
6370 AH Landgraaf
+31 (0) 88/186 6363
info@jpo.nl
www.jpo.nl

Aannemer: Jongen

Hompertsweg 34
6370 AH Landgraaf
+31 (0) 88/186 1200
info@jongen.com
www.jongen.com

Keukenshowroom

NUVA Keukens Heerlen
In de Cramer 148a
6412 PM Heerlen
www.nuvakeukens.nl
+31 (0)45 550 6550

Tegelshowroom

Coenen Tegels & Natuursteen
Parijsboulevard 275
6135 LJ Sittard
www.coenentegels.nl
+31 (0)46 4856 748

Binnendeurshowroom (online)

Reinaerdt Deuren BV
Industriestraat 23
7482 EW Haaksbergen
deurenportaal.reinaerdt.nl
deurenportaal@reinaerdt.nl

Sanitair showroom (online)

Saproma
www.saproma.nl
0168 - 851 968
info@saproma.nl

Bijlagen

Bijlage 1: Nul-tekening installaties keukenopstelling

Bijlage 2: Randvoorwaarden keuken

Bijlage 3: Prijslijst installatiewijzigingen keukeninstallatie

Bijlage 4: Binnendeuren en hang- en sluitwerk

Bijlage 5: Koperswensenlijst "kleine ruwbouw opties"



BIJLAGE 1

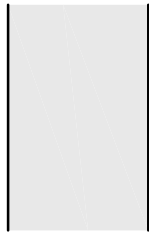
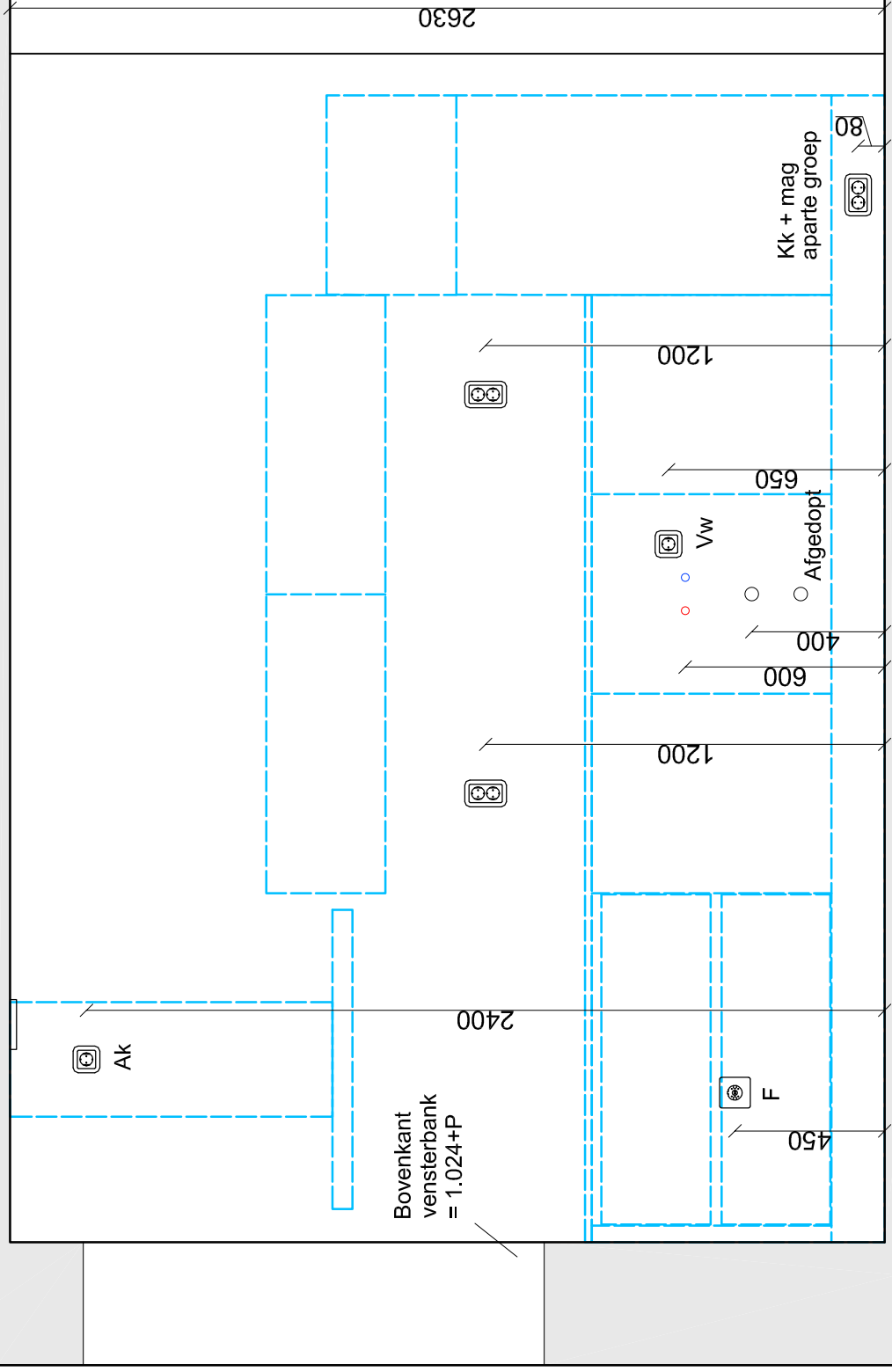

betonwand of -vloer (geen inbouw wijzigingen mogelijk)



lichte scheidingswand

Bovenkant vensterbank = 1.024+P

Keukenopstelling is de standaard opstelling ter indicatie.

RENVOOI:

- Ak = afzuigkap motorloos (bedraad)
- MV = mechanische ventilatie
- Vw = vaatwasser
- F = fornuis (periflex t.b.v. kookplaat 7,4kW)
- kk = koelkast (bedraad)
- kt = kooktoestel
- sb = spoelbak
- = warmwater aansluiting
- = koudwater aansluiting
- = afvoer

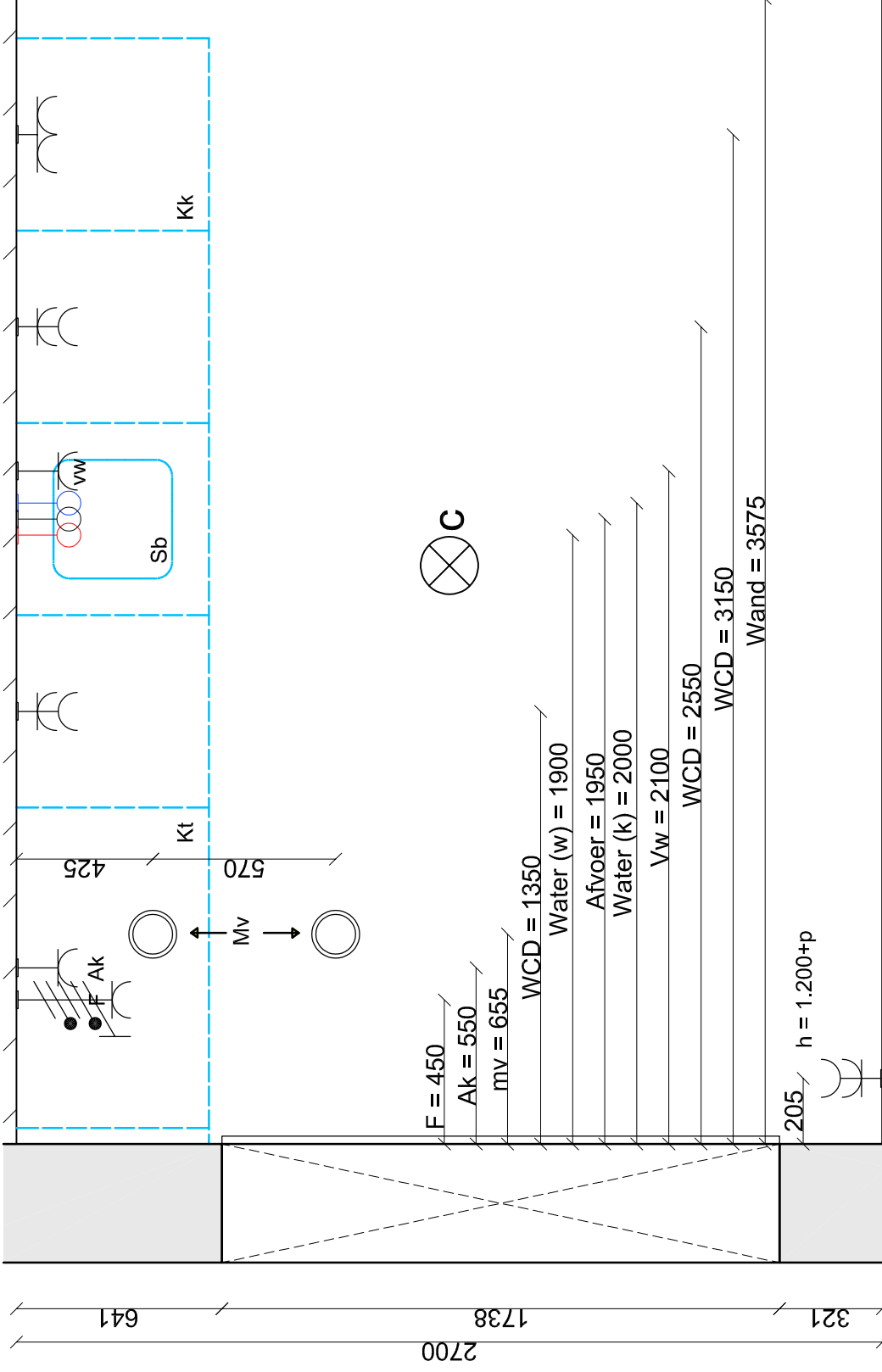

Er dient een recirculatie afzuigkap te worden toegepast. De woning is niet voorzien van een gasaansluiting.

Nultekening keuken type B

Plattegrond en aanzicht basis keukenopstelling Lindehagen te Urmond

Kavels:	10 / 20
Schaal:	1:20
Datum:	30-06-2023

Getoonde maten zijn circa maten in millimeters



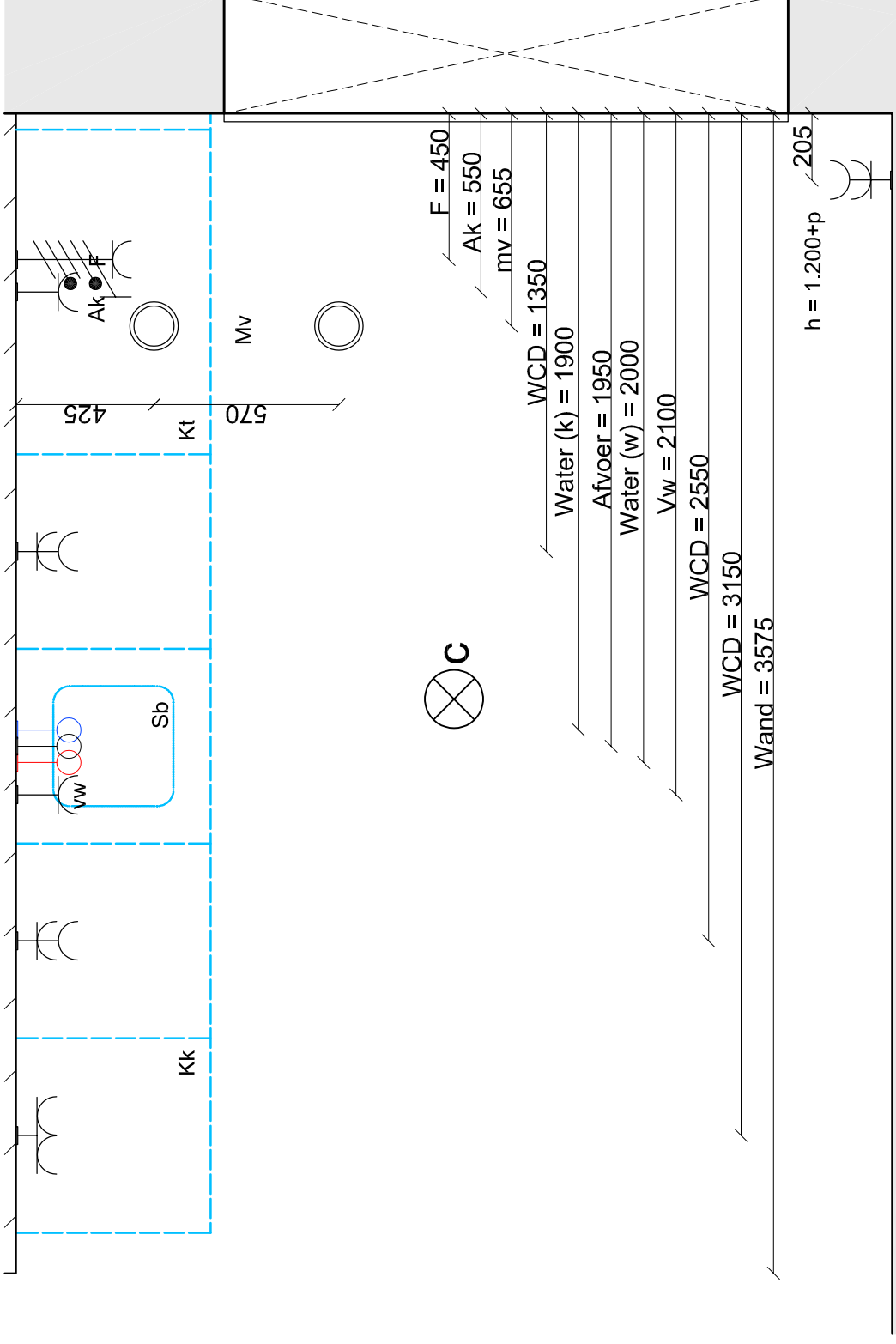
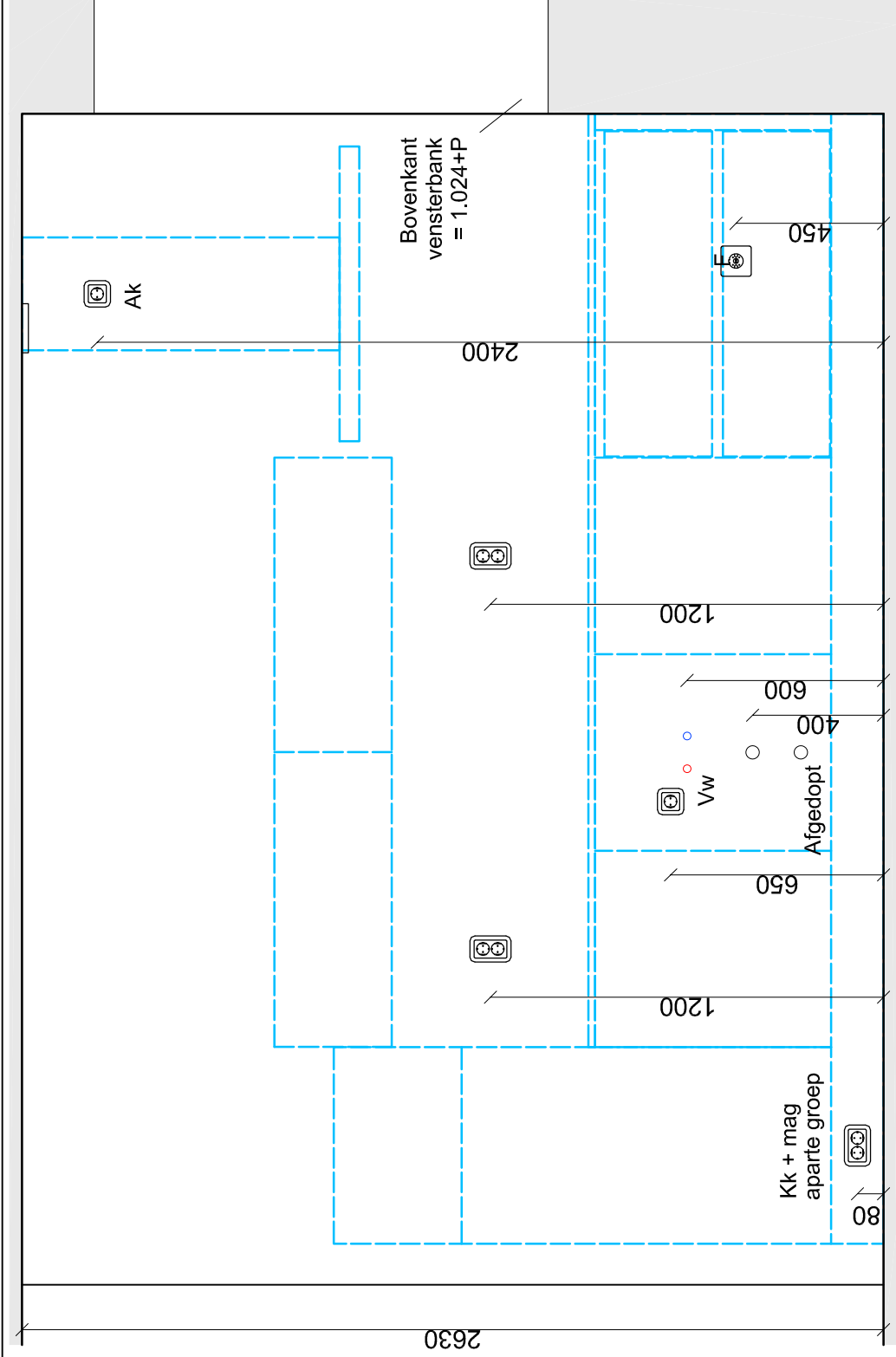

Er dient een recirculatie afzuigkap te worden toegepast.
De woning is niet voorzien van een gasaansluiting.

Nultekening keuken type B (spiegel)	
Plattegrond en aanzicht basis keukenopstelling Lindehagen te Urmond	
Kavels:	6 t/m 9, 11 t/m 19
Schaal:	1:20
Datum:	30-06-2023
Getoonde maten zijn circa maten in millimeters	

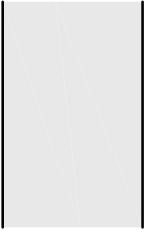

betonwand of -vloer (geen inbouw wijzigingen mogelijk)

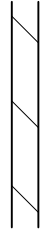

lichte scheidingswand

Keukenopstelling is de standaard opstelling ter indicatie.

RENVOOI:

- Ak = afzuigkap motorloos (bedraad)
- MV = mechanische ventilatie
- Vw = vaatwasser
- F = fornuis (periflex t.b.v. kookplaat 7,4kW)
- kk = koelkast (bedraad)
- kt = kooktoestel
- sb = spoelbak
- = warmwater aansluiting
- = koudwater aansluiting
- = afvoer



Randvoorwaarden Keukeninstallatie

Inleiding

Uw keuken wordt voorzien van een standaard installatie conform de 0-tekening van de keuken.

Als u kiest voor een keukenopstelling, anders dan de standaard opstelling, dan heeft dat consequenties voor de installatie. Jongen kan aanpassingen in het installatiewerk voor u verzorgen, wij maken u hier graag vrijblijvend een offerte voor. De prijzen behorende bij deze wijzigingen kunt u terugvinden in de 'prijslijst installatiewijziging'. Deze aanpassingen zullen dan gereed zijn bij de oplevering van uw woning.

Vrijblijvende offerte

Kiest u voor een keuken bij onze showroom, dan zult u de vrijblijvende offerte voor het aanpassen van de installatie aan de keukenindeling van uw keuze vanzelf van ons ontvangen. De showroom zal de tekeningen rechtstreeks naar ons sturen.

Kiest u voor een andere showroom, dan dient u ons deze keukentekeningen op HOOMctrl te uploaden. Om alles op de juiste manier te kunnen offeren en uiteindelijk juist uit te kunnen voeren, stellen wij aan deze tekeningen enkele eisen. Welke dat zijn, leest u in dit document: 'Randvoorwaarden keukeninstallatie'.

Eisen keukentekeningen

Kiest u voor een andere showroom dan de onze, dan ontvangen wij graag tijdig (**doch uiterlijk 2 weken voor de kleine ruwbouwdeadline**) uw keukeninstallatietekeningen voor het maken van een vrijblijvende offerte.

Aan te leveren keukentekeningen:

- Keukenplattegrond incl. gemaatvoerde installatiepunten
- Keuken aanzichten incl. gemaatvoerde installatiepunten
- Indien aan de orde, vloer- en/of plafondaanzichten incl. gemaatvoerde installatiepunten (de voorbeelden van keukentekening en installatieschema in deze mail zijn niet gebaseerd op uw woning, maar dienen slechts ter illustratie van de gevraagde informatie op de tekeningen)

Aandachtspunten m.b.t. de aan te leveren keukentekeningen:

- projectnaam en bouwnummer op iedere pagina vermelden (ivm avg geen Naam of andere persoonsgebonden gegevens)
- Alle benodigde aanzichten van de wanden (indien aan de orde ook vloer-/plafondplan)
- Alle bouwkundige maten vermelden
- Kookeilanden / vrijstaande gedeelten: maatvoering vanuit een vaste wand
- De aansluitwaarden van de gekozen apparatuur vermelden
- Ieder installatieonderdeel: maatvoering vanuit een vaste wand en vanuit de vloer (zie voorbeeld)
- Documenten dienen duidelijk leesbaar en in het Nederlands te worden ingediend
- Ook de stopcontacten en schakelaars boven het werkblad dienen op de tekening te staan!! Deze tekeningen vervangen namelijk onze tekeningen. Wat niet is getekend, kan niet worden uitgevoerd.
- Het elektra voldoet aan de NEN1010; Al het standaard elektra dient ingetekend te zijn. Dit houdt in dat alle wandcontactdozen, schakelaars en de MV schakelaar die op de verkoopcontractstukken vermeld zijn, ingetekend dienen te worden. Ook als de elektrapunten niet gebruikt (zullen) worden.

Keukentekeningen die niet aan bovenstaande voldoen, worden niet in behandeling genomen. De keukentekeningen worden door de woonadviseur van Jongen beoordeeld op uitvoerbaarheid en kan dan ook door Jongen worden geweigerd.

De meerkosten met betrekking tot het installatiewerk worden (indien van toepassing inclusief coördinatiekosten, zie prijslijst) via de meer- minderwerklijst aan u in rekening gebracht. Eventuele coördinatiekosten vervallen indien u uw keuken koopt bij onze keukenshroom.

Indien u ons de installatie laat aanpassen, dan zal bij oplevering alles conform uw keukentekening zijn aangebracht. De uiteindelijke keukenopstelling, de apparatuur en eventuele wandafwerking, kunt u ná oplevering in de woning aan (laten) brengen. Het inmeten van de keuken door een andere keukenshroom dan de onze, kan tijdens het kijkmoment plaatsvinden.

Indien er voor de sluitingsdatum géén door kopers ondertekende offerte is geretourneerd, wordt het leidingwerk conform de standaard posities (zie 0-tekening van de keuken) afgedopt aangebracht!

LET OP!

Wanneer u zelf het aanpassen van de keukeninstallatie na oplevering regelt, dan gelden een aantal aandachtspunten en voorwaarden met betrekking tot installaties, garantie en energie- en/of waterleverende bedrijven:

- Wij kunnen geen garantie geven op de materialen en/of installatie- en afbouwwerkzaamheden die niet door ons of onder onze verantwoordelijkheid zijn toegepast/uitgevoerd. Wij kunnen daardoor niet aansprakelijk gesteld worden voor gebreken en/of schade aan deze materialen en/of installatie- en afbouwwerkzaamheden.
- Koper vrijwaart ons voor aanspraken van derden (onder andere de gemeente, nutsbedrijven, waarborgende instantie, naburige bewoners en opvolgende eigenaren) op tekortkomingen, gebreken en/of schaden, die direct of indirect het gevolg zijn van de door derden verrichtte installatie- en afbouwwerkzaamheden.
- Na de oplevering van de woning dient u zelf zorg te dragen voor het afbouwen van de woning zoals voorgeschreven in het bouwbesluit.

Voorbeelden voor weergegeven maten:

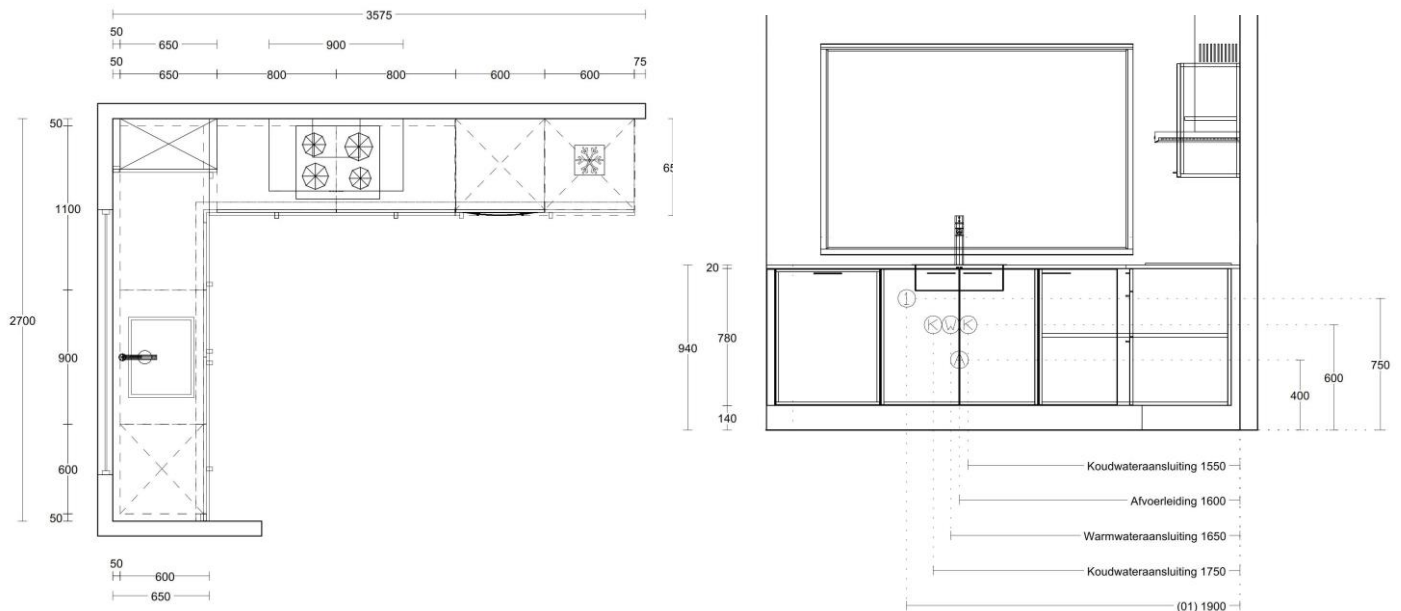

BIJLAGE 3



PRIJSLIJST INSTALLATIEWIJZIGINGEN KEUKEN (versie dd 25-07-2023)

Project:

Werknummer:

Kavel:

Datum:

Keuken installatie conform; *

- Keukentekening
d.d.

Montage keuken

- Montage keuken NA oplevering.

Aansluiten keuken

- Aansluiten door klant

Sluitingsdatum: **Zie HOOMCTRL**

Standaard installatie; zie Technische Omschrijving en 0-tekening.

Onderstaande prijzen zijn geldig tot de 1ste sluitingsdatum.

Indien wordt gekozen voor een eigen showroom, dan dienen de installatietekeningen uiterlijk 2 weken vóór deadline aan de woonadviseur te zijn overhandigd om tijdig een installatieofferte te kunnen ontvangen en deze dienen te voldoen aan de gestelde eisen zoals vastgelegd in het hoofdstuk "Randvoorwaarden keuken" in het koperswensenboek.

EXTRA VOORZIENINGEN T.B.V. LUXE KEUKENINRICHTING	nr in tek	Totaal	Aantal	Totaal
Voorzieningen electriciën:				
Verplaatsen alle electra-aansluitingen Ytong wand naar aangegeven plek		€ 346,00	-	€ -
Verplaatsen alle electra-aansluitingen Betonwand naar aangegeven plek		€ 448,00	-	€ -
Verplaatsen electra-aansluiting in Ytong-binnenwand per stuk (Niet mogelijk in betonwand)		€ 98,00	-	€ -
Extra loze leiding vanuit meterkast, tenzij anders aangegeven op tek.		€ 132,00	-	€ -
Extra enkel wandcontactdoos		€ 226,00	-	€ -
Extra dubbele wandcontactdoos verticaal		€ 287,00	-	€ -
Aanpassen dubbele wandcontactdoos verticaal naar horizontaal (2 inbouw dozen)		€ 134,00	-	€ -
Bestaande dubbele of enkele WCD op aparte groep plaatsen		€ 284,00	-	€ -
Bedraden loze leiding als enkel wandcontactdoos op aparte groep		€ 358,00	-	€ -
Extra enkel wandcontactdoos op aparte groep		€ 465,00	-	€ -
Extra dubbele wandcontactdoos op aparte groep		€ 517,00	-	€ -
Extra wcd op/met schakelaar Schakelaar komt bij standaard keukenschakelaar(s), tenzij anders aangegeven op tek.		€ 427,00	-	€ -
Aanpassen Perilex wcd 2x16A 230 Volt naar 3x16A 400 volt (kookplaat > 7.4KW)		€ 144,00	-	€ -
Modulerij + aardlekschakelaar bijzetten in de meterkast		€ 478,00	-	€ -
Extra wandlichtpunt op bestaande schakelaar (niet mogelijk in betonwand)				VASTLEGGEN IN HOOMCTRL
Extra wandlichtpunt op extra enkelpolige schakelaar (niet mogelijk in betonwand)				VASTLEGGEN IN HOOMCTRL

Voorzieningen loodgieter:				
Verplaatsen spoelbakaansluitingen (incl. riool vw) op dezelfde wand		€ 780,00	-	€ -
Verplaatsen spoelbakaansluitingen (incl. riool vw) naar (schier)eiland of andere wand (max. 3m)		€ 851,00	-	€ -
Verplaatsen vaatwasseraansl. (dus NIET in spoelkast, wel op dezelfde wand, Riool +W)		€ 422,00	-	€ -
Verplaatsen vaatwasseraansl. (dus NIET in spoelkast, NIET op dezelfde wand max 3m, Riool +W)		€ 564,00	-	€ -
Realiseren aansluitpunt vaatwasser in spoelkast (koud water punt met wasmachinekraan en sifon)		€ 207,00	-	€ -
Realiseren aansluitpunt vaatwasser NIET in spoelkast (koud water punt met wasmachinekraan en sifon)		€ 359,00	-	€ -
Realiseren extra koudwateraansluitpunt (afgedopt, niet in spoelkast)		€ 313,00	-	€ -

Wijzigen standaard aansluitpunten installatie keuken INCL. BTW

€ -

NB: Het wijzigen van de keukeninstallatie na de vastgestelde sluitingsdatum (deadline) is niet mogelijk.

NB: De positie van de MV-ventielen in de wanden en/of plafond kunnen niet gewijzigd worden.

NB: De positie van plafondlichtpunten in het plafond kan niet gewijzigd worden.

NB: Verplaatsen van inbouw installatiepunten in de betonwanden is niet mogelijk.

NB: Aanbrengen van installatiepunten in de betonwanden is niet mogelijk, dit zal dan als opbouw worden uitgevoerd.

ALGEMENE BEPALINGEN

Tot uitvoering van de meer- en minderwerken wordt pas overgegaan nadat de bevestigingen voor opdracht door koper(s) ondertekend is.

Prijzen zijn inclusief (21%) BTW

Meer- en minderwerken worden gefactureerd volgens in de koop-/aannemingsovereenkomst staande voorwaarden.

Aan telefonisch gegeven en / of verkregen informatie en / of inlichtingen kunnen geen rechten worden ontleend.

Alle meer- en minderwerk loopt uitsluitend via onze woonadviseur.

Aannemer kan het meer- en minderwerk afwijzen / eenzijdig annuleren.

Indien het meer- en minderwerk niet voor de gehanteerde sluitingsdatum (deadline) ondertekend is, kan het betreffende meer- en minderwerk niet meer in opdracht genomen worden.



waanders

opent je thuis

Welkom toekomstige bewoner

Maak uw woning
tot een thuis!

Maak kennis
met uw deuren
portaal

→ Bewerkt

→ Glas gemonteerd

→ Afgelakte deur

→ Voorzien van deurbeslag

→ Gemonteerd in uw kozijn

Een onderneming van

REINIERDT®



Stel online uw
deuren, beslag en
kozijnen samen!

[waandersdeuren.nl/
portaal](https://waandersdeuren.nl/portaal)

Hartelijk gefeliciteerd met uw nieuwe woning. U maakt een woning tot een thuis. Omdat u uniek bent vinden wij het belangrijk dat u ook met de deuren uw eigen sfeer kunt creëren.

Vanuit deze gedachte hebben wij een assortiment deuren en deurkrukken samengesteld. Om u te helpen met uw keuze hebben wij het assortiment opgedeeld in vijf stijlen die u terug kunt vinden in deze brochure.

Zodra u een welkomstmail van ons ontvangen heeft kunt u uw keuzes maken. U kunt bij elke* deurpositie uw unieke keuze maken, helemaal naar uw eigen wens.

*Sommige deurposities zijn vastgelegd vanwege bepalingen in het bouwbesluit



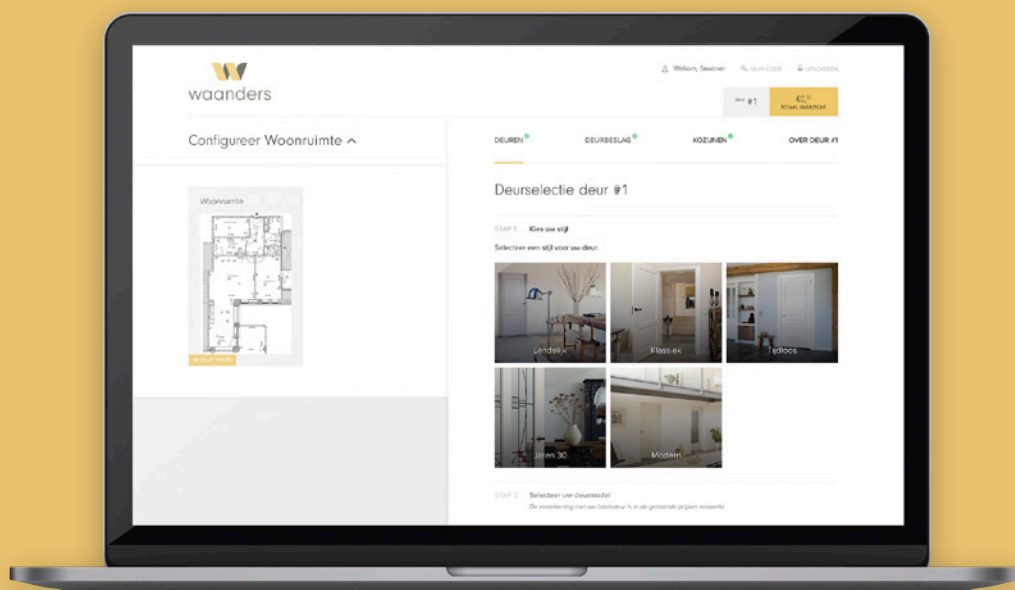

Maak kennis met uw deuren portaal

De bouwtekening van uw nieuwe woning staat online voor u klaar. Kies de gewenste stijl en maak uw woning compleet!

Stap 1

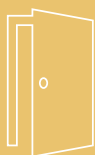

Kies uw deurmodel

Aan de hand van uw stijl kunt u uw keuze voor de deuren maken. Alle deuren worden afgelakt gemonteerd. Als u binnen dezelfde stijl blijft zijn de detailleringen in de panelen en stijlen gelijk. Uiteraard bent u vrij om hierin juist af te wijken.

Stap 2



Kies uw deurbeslag

Aan de hand van uw stijl kunt u hier uw keuze voor het beslag maken. U krijgt, waar technisch mogelijk, de optie om de ruimte afsluitbaar te maken met een sleutel. Hiervoor selecteert u een beslagtype dag/nacht sleutel.

Stap 3



Kies uw kozijn

Afhankelijk van de mogelijkheden binnen uw project heeft u de keuze uit diverse kozijnen. Het assortiment kozijnen is opgedeeld in stomp en opdek. Log in om te zien welke mogelijkheden er voor u beschikbaar zijn!

→ Kies de stijl die bij u past! Ga naar waandersdeuren.nl/portaal



Altijd actueel! Dat is deze moderne stijl.

Strakke lijnen, minimalisme en rust zijn de belangrijkste elementen. In deze stijl kan uw creativiteit haar vrije loop krijgen. U kunt van een industriële deur met smalle stijlen tot een stoere deur met brede stijlen gaan.

MO0356



MO5736



MO0456



MO0156

Met een
moderne deur
kunt u alle
kanten op.

Bijpassend deurbeslag

Wanneer u een deur heeft die helemaal naar uw smaak is, dan is het fantastisch om dit compleet te maken met deurbeslag. Een deurkruk heeft u dagelijks meerdere malen in uw hand. Daarom vinden wij het belangrijk dat u een deurkruk kunt kiezen die helemaal bij u past. Hieronder ziet u slechts een zeer kleine greep uit de mogelijkheden.

MO5836

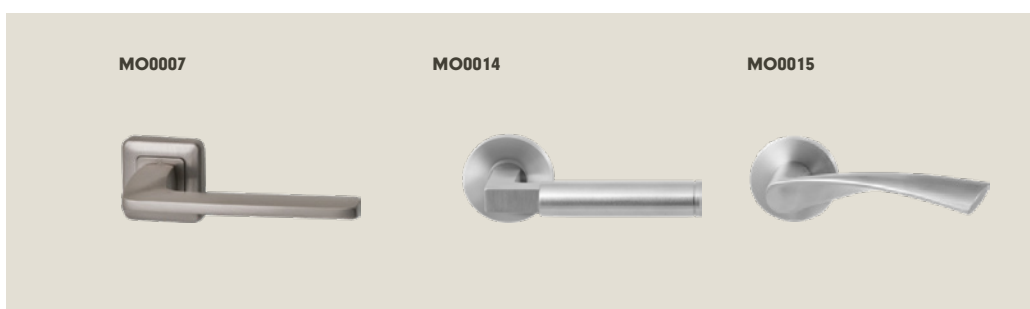

MO0006



MO0012



MO0009



MO0013



Modern



De details maken het verschil.

Geen interieur is zo elegant en romantisch als een klassiek interieur. In dit huis zult u geen moment uitgekeken zijn op de prachtige details. U maakt zich niet druk over doorlopende lijnen, maar u laat u leiden door rust en warmte.

KL6586

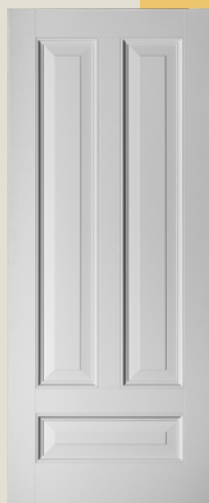

KL6586



KL1186



KL6586

Alle verschillende
elementen
dragen bij aan het
luxe gevoel.

Bijpassend deurbeslag

Een deur binnen dit interieur heeft niet alleen een scheidende functie. Het opent juist de ruimte om een blijvende indruk achter te laten. Zodra u de deurkruk in uw hand heeft ervaart u luxe als nooit tevoren! Daarom vinden wij het belangrijk dat u een deurkruk kunt kiezen die helemaal bij u past. Hieronder ziet u slechts een zeer kleine greep uit de mogelijkheden.

KL2186

KL0001



KL0004



KL0014



KL0005



KL0009



KL0012



KL0013



Klassiek



Kom tot rust en geniet van gezelligheid.

Voel u thuis! Elk element in een landelijk interieur moet het gevoel van gezelligheid brengen.

Bij landelijk denkt u al snel aan ruimtelijk. Daarom adviseren wij de deur met glas uit te voeren waar mogelijk. Dit creëert ruimte, zelfs in een minder grote woning.



LA1126



LA4326



LA5256

Glas in lood is natuurlijk helemaal fantastisch bij deze stijl.

Bijpassend deurbeslag

Een deur en het deurbeslag moeten een aanvulling zijn op het interieur. Daardoor is het van belang om de juiste kleuren, vormen en materialen te gebruiken bij het kiezen van de juiste deuren. Niet alleen de deur, maar ook de kruk moet een blijvende indruk achterlaten. Daarom vinden wij het belangrijk dat u een deurkruk kunt kiezen die helemaal bij u past. Hieronder ziet u slechts een zeer kleine greep uit de mogelijkheden.

LA5256

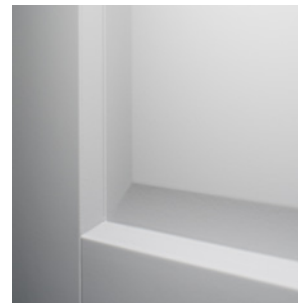

LA0003



LA0004



LA0009



LA0013



Landelijk

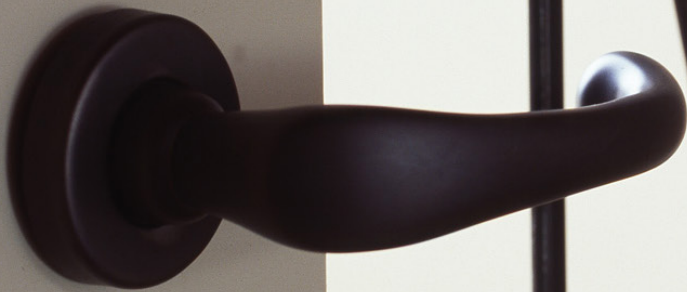

Een huis met karakter, voel de ambacht.

Bij een jaren 30 stijl denkt u direct aan kamer en-suite, ruimte, ambacht en degelijkheid. De sfeer die u creëert is warm en romantisch. Wanneer u de voordeur opent, weet u dat het goed zit.

JD3356B



JD3156



JD5256B



JD5156

Bij jaren 30
denkt u direct
aan ambacht en
degelijkheid.

Bijpassend deurbeslag

Wanneer u een deur heeft die helemaal naar uw smaak is, dan is het fantastisch om dit compleet te maken met deurbeslag. Een deurkruk heeft u dagelijks meerdere malen in uw hand. De hoge onderdorpel en de krukken met ebbenhout maken duidelijk dat er tot in detail over nagedacht is. Hieronder ziet u slechts een zeer kleine greep uit het assortiment.

JD3256



JD0002



JD0008



JD0001



JD0003



JD0004



JD0006



JD0009



Jaren 30



TL1356

Jarenlang een vertrouwde omgeving.

Een tijdloze stijl wordt gekenmerkt door uw persoonlijke accessoires. Het tijdloze zit hem vooral in de strakke lijnen en de afwezigheid van patronen die trendgevoelig zijn.



TL1256



TL2156



TL1456

Eenvoud in
kleurstelling en
vormen draagt bij
aan het duurzame
karakter.

Bijpassend deurbeslag

Wanneer u een deur heeft die helemaal naar uw smaak is, dan is het fantastisch om dit compleet te maken met deurbeslag. Een deurkruk heeft u dagelijks meerdere malen in uw hand. Daarom vinden wij het belangrijk dat u een deurkruk kunt kiezen die helemaal bij u past. Hieronder ziet u slechts een zeer kleine greep uit de mogelijkheden.

TL5256

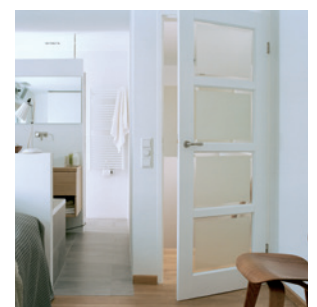

TL0003



TL0007



TL0004



TL0008



Tijdloos

Praktische informatie & tips!

Wat is het verschil tussen opdek en stomp?

Stomp kozijn

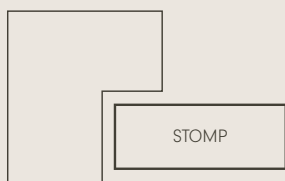

Opdek kozijn

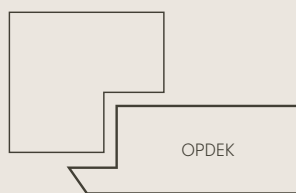

Afhankelijk van de mogelijkheden binnen uw project heeft u de keuze uit diverse kozijnen. Het assortiment kozijnen is opgedeeld in stomp en opdek.

Bij een opdekkozijn sluit de deur tegen het kozijn. Dit zorgt ervoor dat de deur voor het kozijn uitsteekt.

Wilt u graag een rustiger beeld dan kunt u kiezen voor een stomp kozijn waarbij de deur in het kozijn sluit. Log in om te zien welke mogelijkheden er voor u beschikbaar zijn!





Hoe gebruik ik het deuren portaal?

Stel online uw nieuwe deuren, beslag en kozijnen samen!

waandersdeuren.nl/portaal

Inloggegevens ontvangen?
Bekijk uw persoonlijke omgeving. Kies uw verdieping en selecteer uw deurpositie om deze naar smaak samen te stellen!

Tip!

Snel al uw deuren aanpassen?

Stel 1 deur volledig samen en pas deze toe op alle deuren van de huidige verdieping of in uw complete woning. U kunt altijd terug gaan om bijvoorbeeld uw woonkamer deur aan te passen naar een glasdeur.

Zodra u uw keuze bevestigd heeft gaan wij aan de slag!

Wij zorgen ervoor dat uw deur voorzien is van de juiste scharnierinkrozingen en dwarsboringen. Om uw krukstel recht te monteren boren we ook meteen de patentgaten voor, wel zo handig voor de monteur. Het eventuele glas wordt gemonteerd en daarna gaat de deur naar de spuiterij om de aflak aan te brengen. Uiteraard wordt de deur vakkundig in uw gekozen kozijn gemonteerd met het door u gekozen beslag.

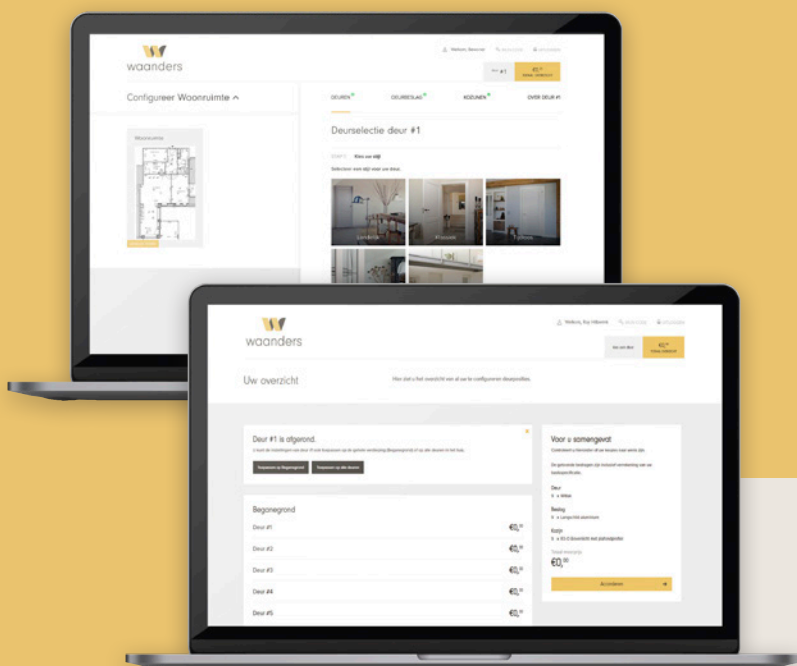

→ Heeft u nog vragen?

Ga naar waandersdeuren.nl/portaal of neem contact met ons op!

Mail naar deurenportaal@waandersdeuren.nl

→ Kies de stijl die bij u past! Ga naar waandersdeuren.nl/portaal



waanders

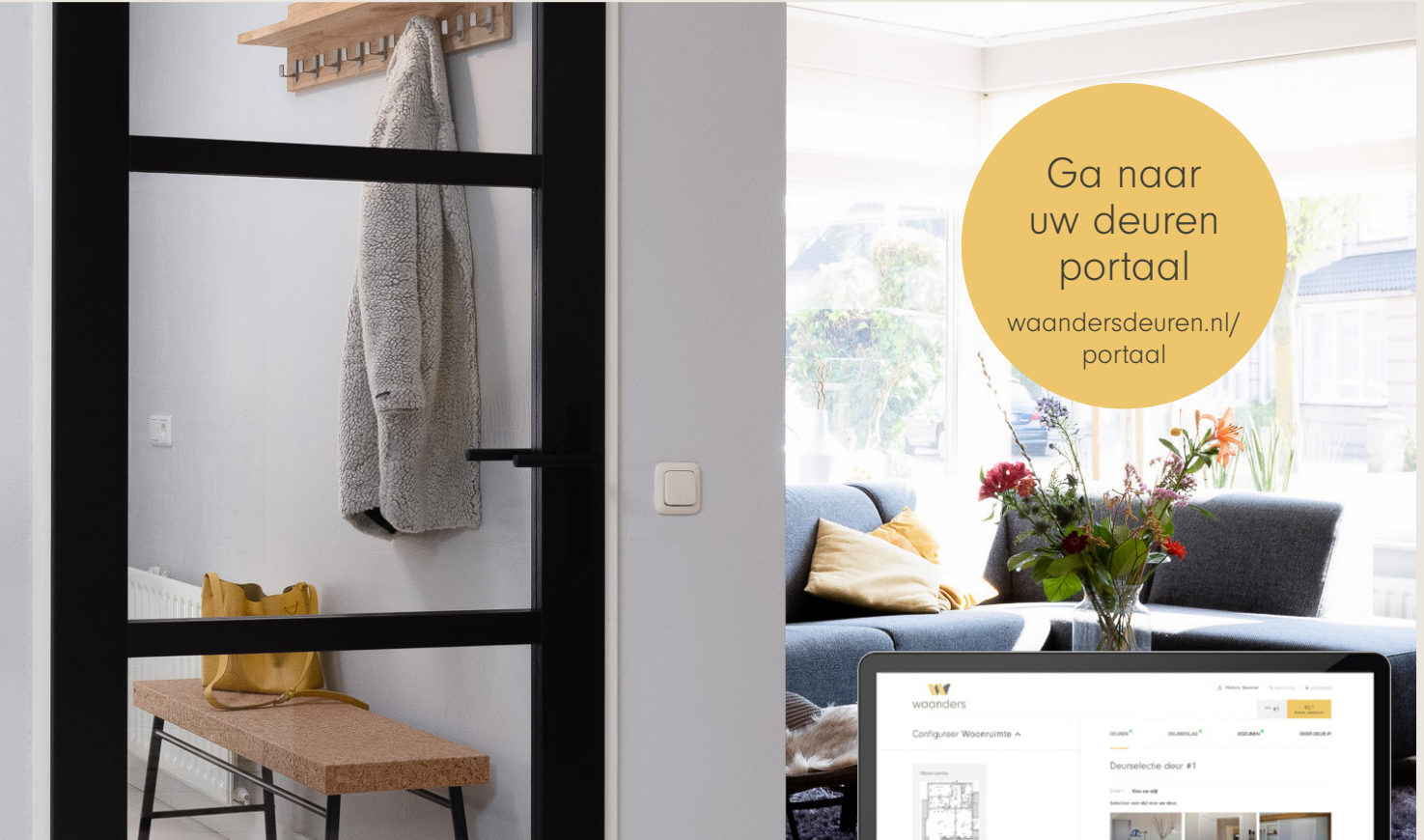

Ga naar
uw deuren
portaal

[waandersdeuren.nl/
portaal](https://waandersdeuren.nl/portaal)

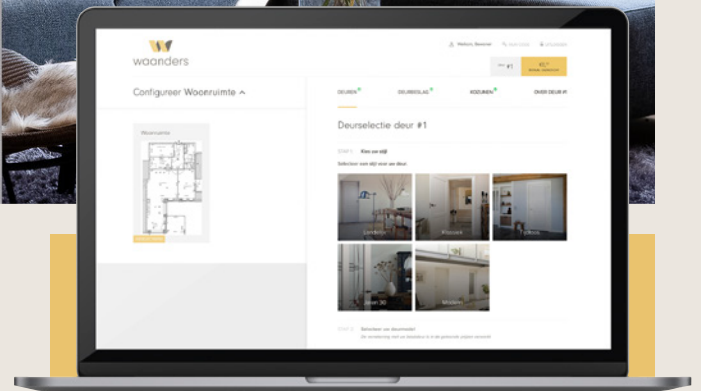

Online uw
nieuwe deuren,
beslag en kozijnen
samenstellen

→ Uw stijl gekozen?

Ga naar waandersdeuren.nl/portaal

Wij hopen dat wij aan uw wensen kunnen voldoen en vinden het een voorrecht om deel te zijn van uw woonwensen. Namens Waanders bedankt!

Showroom | Alléén op afspraak te bezoeken

Industriestraat 23, 7482 EW Haaksbergen
deurenportaal@waandersdeuren.nl

www.waandersdeuren.nl/portaal

BIJLAGE 5

Standaard koperskeuzelijst

Projectnr. : J2000002
Omschrijving : Lindehagen Urmond | 50 woningen
Datum : 24-10-23
Bedrijf : Bouwbedrijven Jongen B.V.
RIJWONINGEN



Optie		Prijs incl. btw	Bedrag
<input type="checkbox"/> B 201P	Vervallen binnendeur incl. deurkozijn (prijs p.st.) Het laten vervallen van het standaard stalen binnendeurkozijn incl. binnendeur en binnendeurbeslag. Er ontstaat in basis een verdiepingshoge sparing met als breedte maat de sparingsmaat van het basis kozijn. De neggekanten worden onafgewerkt opgeleverd. Deze optie kan dus als aanvulling op optie B209 (basis binnendeuren) of B210 (aanpassen binnendeuren conform offerte deurenportal) worden ingevuld. Indien optie B210 is ingevuld, dan is deze optie dus een aanvulling op de offerte van de deurenportal. Indien in de deurenportal is gekozen voor het dichtzetten van het bovenlicht, dan zal de sparing dus NIET tot aan het plafond zijn, maar zal het kozijn wel vervallen. NB: De garanties op de betreffende onderdelen komen te vervallen en daarmee treedt de gelimiteerde garantie en waarborgregeling van SWK in werking. NB: Deze optie is niet mogelijk bij de meterkast, de techniekruimte en de optionele deur tussen gemetselde buitenberging en woonkamer. Dit i.v.m. de gestelde eisen van bouwbesluit en de nutsbedrijven.	-120,00
<input type="checkbox"/> B 209P	Aanbrengen basis binnendeuren en hang- en sluitwerk Het aanbrengen van de binnendeuren en het hang- en sluitwerk zoals omschreven in de Technische Omschrijving. Er wordt dus geen gebruik gemaakt van de mogelijkheid om via de deurenportal de basisbinnendeuren en het basis hang- en sluitwerk aan te passen.	0,00
<input type="checkbox"/> B 210P	Wijzigen binnendeur-kozijn en/of hang- en sluitwerk via deurenportal In afwijking op de basis zoals omschreven in de Technische omschrijving zullen de binnendeurkozijnen en het hang- en sluitwerk op de binnendeuren worden gerealiseerd zoals bij de door Jongen Bouwpartners voor het betreffende project geselecteerde deurenportal overeengekomen. Via de deurenportal ontvangt u een offerte voor de gewenste wijzigingen. Jongen Bouwpartners zal de offerte met betrekking tot de binnendeurkozijnen en het hang- en sluitwerk met u verrekenen via de afrekening meer-en minderwerk.	0,00

paraaf koper(s)

Subtotaal

1 1

Standaard koperskeuzelijst

Projectnr. : J2000002
Omschrijving : Lindehagen Urmond | 50 woningen
Datum : 24-10-23
Bedrijf : Bouwbedrijven Jongen B.V.
RIJWONINGEN



Optie		Prijs incl. btw	Bedrag
<input type="checkbox"/> B 402P	Open trap i.p.v. dichte trap van 1ste naar 2de verdieping	195,00
	De standaard dichte vurenhouten trap, van 1e naar 2e verdieping, uitvoeren als open vurenhouten trap.		
	Bovenzijde van de trap wordt gelakt. Onderzijde van de trap wordt niet nader afgewerkt.		
<input type="checkbox"/> T 101P	Aanbrengen basis tegelwerk	0,00
	Het leveren en aanbrengen van het standaard tegelwerk in de toilet ruimte(s) en badkamer(s) conform de Technische Omschrijving.		
<input type="checkbox"/> T 201P	Aanbrengen tegelwerk via tegelshowroom	0,00
	In afwijking op de basis zoals omschreven in de Technische omschrijving zal het tegelwerk worden gerealiseerd zoals bij de door Jongen Bouwpartners voor het betreffende project geselecteerde showroom overeengekomen.		
	De showroom zal een eventuele stelpost verrekenen via de te verstrekken offerte. Tevens wordt er in de offerte rekening gehouden met de eventuele aanpassingen/uitbreidingen (zoals wanden, bad inmetzelen, kitwerk, etc.).		
	Jongen Bouwpartners zal de offerte met u verrekenen via de afrekening meer-en minderwerk.		
<input type="checkbox"/> K 300P	Standaard installatie keuken	0,00
	Standaard installatie keuken: Het leveren en aanbrengen van het standaard leidingwerk in de keuken, conform 0-tekening.		
	NB: Deze optie dient u te selecteren indien u het leidingwerk in de keuken NIET door ons wenst aan te laten passen.		

paraaf koper(s)

Subtotaal

2 2

Standaard koperskeuzelijst

Projectnr. : J2000002
Omschrijving : Lindehagen Urmond | 50 woningen
Datum : 24-10-23
Bedrijf : Bouwbedrijven Jongen B.V.
RIJWONINGEN



Optie		Prijs incl. btw	Bedrag
<input type="checkbox"/> K 301P	Wijzigen aansluitpunten installaties keuken (voorkeursshowroom)	0,00
	<p>Het aanpassen van het basis leidingwerk in de keuken naar het leidingwerk zoals aangegeven op de keukentekening van de keukenshowroom welke door Jongen Bouwpartners is geselecteerd voor het betreffende project.</p> <p>De kosten voor het aanpassen/uitbreiden van de installaties wordt op aanvraag van koper berekend onder de voorwaarden van tijdige aanlevering van een goede technische tekening (uiterlijk 2 weken voor sluitingsdatum). De coördinatiekosten voor het maken van de offerte en het uitvoeren van de aanpassingen, a €330,00 incl. btw, vervallen indien u de keuken aankoopt bij de door Jongen Bouwpartners geselecteerde voorkeursshowroom.</p> <p>Na ontvangst van de technische tekening zal de betreffende Woonadviseur een offerte voor de meerwerkkosten uitbrengen. Het standaard installatiewerk staat omschreven in de Technische Omschrijving. NB: In de prijs voor deze optie zijn geen kosten opgenomen voor eventueel noodzakelijke uitbreiding(en) in de meterkast.</p>		
<input type="checkbox"/> K 302P	Wijzigen aansluitpunten installaties keuken (showroom DERDEN)	0,00
	<p>Het aanpassen van het basis leidingwerk in de keuken naar het leidingwerk zoals aangegeven op de keukentekening van een door de klant zelf gekozen keukenshowroom.</p> <p>De kosten voor het aanpassen/uitbreiden van de installaties wordt op aanvraag van koper berekend onder de voorwaarden van tijdige aanlevering van een goede technische tekening (uiterlijk 2 weken voor sluitingsdatum). Tevens wordt er een bedrag van €330,00 incl. btw aan coördinatiekosten in rekening gebracht welke vervallen indien de keuken wordt aangekocht bij de door Jongen Bouwpartners aangewezen voorkeursshowroom.</p> <p>Na ontvangst van de technische tekening zal de betreffende Woonadviseur een offerte voor de meerwerkkosten uitbrengen. Het standaard installatiewerk staat omschreven in de Technische Omschrijving. NB: In de prijs voor deze optie zijn geen kosten opgenomen voor eventueel noodzakelijke uitbreiding(en) in de meterkast. NB: Koper blijft in deze situatie zelf verantwoordelijk voor de communicatie tussen keukenshowroom en de kopersbegeleider van Bouwbedrijven Jongen.</p>		
<input type="checkbox"/> C 102P	Casco oplevering badkamer en toiletruimte	-2.212,00
	<p>Middels deze optie geeft koper opdracht om de badkamer en toiletruimte(n) in de woning casco uit te laten voeren. Dit betekent dat badkamer en toiletruimte(n) niet functioneel worden uitgevoerd. Het deels casco laten uitvoeren is niet</p>		

paraaf koper(s)

Subtotaal

3 3

Standaard koperskeuzelijst

Projectnr. : J2000002
Omschrijving : Lindehagen Urmond | 50 woningen
Datum : 24-10-23
Bedrijf : Bouwbedrijven Jongen B.V.
RIJWONINGEN



Optie	Prijs incl. btw	Bedrag
-------	-----------------	--------

mogelijk.

Uitvoering optie Casco:

- De wand- en vloerafwerking (tegels, dorpels, eventuele vensterbank, spuitwerk op de wanden en kitwerk) komt te vervallen.
 - Het sanitair, inclusief kranen en het inbouwreservoir bij een wandcloset, komt te vervallen.
 - De waterleidingen worden op de standaard posities afgedopt aangebracht en steken min. 15cm uit de ruwe vloer vóór de wanden. Ook de riolering van de wastafel wordt vóór de wand afgedopt. De riolering van de douchehoek wordt in de vloer afgedopt. Het leidingwerk wordt niet ingebouwd. Indien er in basis sanitair voorzien is ter plaatse van een betonwand, zijn op deze positie in de betonwand voorzieningen opgenomen. Deze voorzieningen in de betonwand zijn niet aangesloten.
 - De koudwater leidingen worden dusdanig aangelegd dat deze mogelijk doorgelust dienen te worden om alle tappunten te laten functioneren.
 - De standleiding incl het riool waarop het toilet wordt aangesloten, heeft een diameter van 90mm conform de NEN 3215. U dient er rekening mee te houden dat het door u te realiseren toilet een spoelvermogen kleiner dan 7 liter per spoelbeurt heeft.
 - Alle elektra aansluitpunten worden in de ruwe en onafgewerkte wanden afgemonteerd op de standaard posities. Het aardnet wordt op de ruwe vloer aangebracht. Tevens wordt er een aarde kabel naar de douche- en wastafellocatie geleid.
 - De elektrische radiator in de badkamer komt te vervallen waardoor een gelimiteerde temperatuurgarantie van toepassing is in de badkamer.
 - De cementdekvloer komt te vervallen.
 - Het afzuigpunt van de mechanische ventilatie wordt op de basispositie aangebracht.
 - De vloerverwarming wordt aangebracht volgens de basis badkamerindeling. Er wordt geen vloerverwarming in badkamer aangebracht op de standaard positie van de douchehoek en ter plaatse van de koude zones.
- Let op: mocht na oplevering van de woning een lekkage ontstaan in de vloerverwarming van de badkamer en/of toilet, zijn de herstelwerkzaamheden incl. eventuele gevolgschade voor rekening van de koper.
- Het plafondspuitwerk in badkamer en toiletruimte(n) blijft gehandhaafd, behalve als gekozen wordt voor optie vervallen spuitwerk.

Voorwaarden bij optie Casco:

In geval er gekozen wordt voor optie Casco blijft de basis-indeling, installatietechnisch en bouwkundig, gehandhaafd. Het verplaatsen en/of toevoegen van aansluitpunten van elektra, water, riool en/of mechanische ventilatie is niet mogelijk.

De garantie op de te vervallen onderdelen en/of functionaliteiten bij deze optie, vervalt. SWK heeft hiervoor een gelimiteerde garantie met

Standaard koperskeuzelijst

Projectnr. : J2000002
Omschrijving : Lindehagen Urmond | 50 woningen
Datum : 24-10-23
Bedrijf : Bouwbedrijven Jongen B.V.
RIJWONINGEN



Optie	Prijs incl. btw	Bedrag
-------	-----------------	--------

waarborgregeling. Op basis van de 'melding minderwerk' wordt er een aanhangsel toegevoegd aan het SWK certificaat waarmee de bewuste minderwerken worden uitgesloten van garantie.

Aansprakelijkheid bij optie Casco:

Jongen is verplicht de woning te realiseren en af te leveren volgens de kaders van de verleende omgevingsvergunning en SWK. Door de optie Casco wordt overeengekomen dat de woning zonder sanitair en tegelwerk in de badkamer en toiletruimte(n) wordt afgeleverd. Hierdoor voldoet de woning bij oplevering niet aan het Bouwbesluit, de verleende omgevingsvergunning en de SWK-kaders en voldoet Jongen Bouwpartners dus niet aan zijn verplichting. De optie Casco wordt derhalve alleen overeengekomen onder vrijwaring van de aansprakelijkheid voor deze verplichtingen. Dit houdt in dat koper en/of een derden, Jongen Bouwpartners niet meer contractueel en/of wettelijk aansprakelijk kan stellen voor het niet voldoen aan deze verplichting en dat er geen SWK-garantie gegeven wordt, op gebreken aan materialen en constructies als gevolg van het niet leveren en/of aanbrengen van tegelwerk, loodgieterswerk en sanitair. Dit geldt eveneens voor directe en/of indirecte schade(s) en/of gevolgschade(s).

De verkrijger is hierdoor dus zelf aansprakelijk en verantwoordelijk om de 'zelfwerkzaamheden' aan de woning, na oplevering, zodanig te (doen) verrichten dat aan de gestelde wettelijke voorschriften, wordt voldaan.

De bewijslast en/of onderzoekskosten omtrent aansprakelijkheid bij schademelding, na oplevering van de woning, over onderdelen in de badkamer en toiletruimte(n) welke door de ondernemer zijn aangebracht komen bij de verkrijger te liggen. (Her)keuring van de installaties in de badkamer en toiletruimte(n) dient de verkrijger zelf te regelen en te betalen.

De binnenwanden en binnenkozijnen en -deuren blijven aanwezig conform de 'basis-posities' zoals weergegeven op de verkooptekeningen. Ook de verwarmingsinstallatie, mechanische ventilatie en/of elektrische installatie in de rest van de woning blijft behouden conform omschrijving in de technische omschrijving.

C 201P

Vervallen spuitwerk plafonds begane grond

-155,00

Het laten vervallen van het spuitwerk op alle plafonds van de begane grond, inclusief (indien aan de orde) de wanden in badkamer(s) en toiletruimte(s). De wanden en plafonds worden niet verder afgewerkt en/of uitgevlakt en eventuele beschadigingen aan de onderzijde van de vloerplaten worden niet bijgewerkt.

Standaard koperskeuzelijst

Projectnr. : J2000002
Omschrijving : Lindehagen Urmond | 50 woningen
Datum : 24-10-23
Bedrijf : Bouwbedrijven Jongen B.V.
RIJWONINGEN



Optie		Prijs incl. btw	Bedrag
<input type="checkbox"/> C 202P	Vervallen spuitwerk plafonds eerste verdieping Het laten vervallen van het spuitwerk op alle plafonds van de eerste etage, inclusief (indien aan de orde) de wanden in badkamer(s) en toiletruimte(s). De wanden en plafonds worden niet verder afgewerkt en/of uitgevlakt en eventuele beschadigingen aan de onderzijde van de vloerplaten worden niet bijgewerkt.	-155,00
<input type="checkbox"/> S 101P	Aanbrengen basis sanitair Het leveren en aanbrengen van het basis leidingwerk, sanitair en elektrische installaties conform de Technische Omschrijving.	0,00
<input type="checkbox"/> S 201P	Aanbrengen sanitair via sanitairshowroom In afwijking op de basis zoals omschreven in de Technische omschrijving zal het sanitair worden gerealiseerd zoals bij de door Jongen Bouwpartners voor het betreffende project geselecteerde showroom overeengekomen. De showroom zal een eventuele sanitairstelpost verrekenen via de te verstrekken offerte. In de sanitairofferte wordt rekening gehouden met de eventuele aanpassingen/uitbreidingen van het leidingwerk. Er wordt GEEN rekening gehouden met eventuele aanpassingen/uitbreidingen van bouwkundige aard zoals betegelde douchewanden, bad inmetzelen, etc. Deze aanpassingen/uitbreidingen zullen door de tegelzetter geoffreerd worden. Jongen Bouwpartners zal de sanitair offerte met u verrekenen via de afrekening meer-en minderwerk.	0,00
<input type="checkbox"/> D 100P	Aanpassen/uitbreiden installatie zonnepanelen De PV-installatie zal worden uitgebreid zoals middels offerte met de door Jongen Bouwpartners voor het betreffende project geselecteerde partner overeengekomen. Tevens wordt er in de offerte rekening gehouden met de eventuele aanpassingen/uitbreidingen aan de E-installatie t.g.v. de uitbreiding. Jongen Bouwpartners zal de offerte met u verrekenen via de afrekening meer- en minderwerk.	0,00

paraaf koper(s)

Subtotaal

6 6

Standaard koperskeuzelijst

Projectnr. : J2000002
Omschrijving : Lindehagen Urmond | 50 woningen
Datum : 24-10-23
Bedrijf : Bouwbedrijven Jongen B.V.
RIJWONINGEN



Optie		Prijs incl. btw	Bedrag
<input type="checkbox"/> L 301P-A	Aanbrengen vorstvrije buitenkraan(koud) achtergevel Leveren en monteren van een vorstvrije koudwaterkraan met slangwartel op de achtergevel van de woning, voorzien van afsluiter met aftapper in uw meterkast. Locatie conform de standaard positie. NB; vanwege de vorstvrije uitvoering dient u er rekening mee te houden dat de kraan nog enkele seconden nadruppelt.	665,00
<input type="checkbox"/> L 302P-V	Aanbrengen vorstvrije buitenkraan(koud) nabij voordeur Leveren en monteren van een vorstvrije koudwaterkraan met slangwartel nabij de voordeur, voorzien van afsluiter met aftapper in uw meterkast. Locatie conform de standaard positie. NB; vanwege de vorstvrije uitvoering dient u er rekening mee te houden dat de kraan nog enkele seconden nadruppelt.	665,00
<input type="checkbox"/> L 303P	Aanbrengen vuilwaterriool met schrobputje achtergevel Het verlengen van het vuilwaterriool naar de achterzijde van de woning tbv van een schrobputje, incl stankafsluiter. Inclusief het leveren van het schrobputje welke los wordt geleverd, dit in verband met de nog (in eigen beheer) aan te brengen bestrating. Locatie conform de standaard positie.	865,00
<input type="checkbox"/> L 307P-A	Aanbrengen loze leiding Ø75mm achtergevel Het leveren en aanbrengen van een loze leiding van 75mm doorsnede, vanuit de meterkast naar de buitengevel van de woning aan de achterzijde. De leiding wordt aan de buitenzijde ter hoogte van het maaiveld afgedopt. Prijs per stuk. Locatie conform de standaard positie. NB: Deze loze leiding is enkel te gebruiken om achteraf elektra voorzieningen doorheen te trekken. Jongen geeft geen garantie op de hoeveelheid kabels die er door de loze leiding getrokken kan worden.	662,00

Standaard koperskeuzelijst

Projectnr. : J2000002
Omschrijving : Lindehagen Urmond | 50 woningen
Datum : 24-10-23
Bedrijf : Bouwbedrijven Jongen B.V.
RIJWONINGEN



Optie		Prijs incl. btw	Bedrag
<input type="checkbox"/> L 307P-V	Aanbrengen loze leiding Ø75mm voorgevel	662,00
	<p>Het leveren en aanbrengen van een loze leiding van 75mm doorsnede, vanuit de meterkast naar de buitengevel van de woning aan de voorzijde. De leiding wordt aan de buitenzijde ter hoogte van het maaiveld afgedopt.</p> <p>Prijs per stuk. Locatie conform de standaard positie. NB: Deze loze leiding is enkel te gebruiken om achteraf elektra voorzieningen doorheen te trekken. Jongen geeft geen garantie op de hoeveelheid kabels die er door de loze leiding getrokken kan worden.</p>		
<input type="checkbox"/> L 307P-Z	Aanbrengen loze leiding Ø75mm zijgevel	662,00
	<p>Het leveren en aanbrengen van een loze leiding van 75mm doorsnede, vanuit de meterkast naar de zijgevel van de woning. De leiding wordt aan de buitenzijde ter hoogte van het maaiveld afgedopt.</p> <p>Prijs per stuk. Locatie conform de standaard positie. NB: Deze loze leiding is enkel te gebruiken om achteraf elektra voorzieningen doorheen te trekken. Jongen geeft geen garantie op de hoeveelheid kabels die er door de loze leiding getrokken kan worden.</p>		
<input type="checkbox"/> E 101P	Verplaatsen elektrapunt in dezelfde ruimte	97,00
	<p>Het verplaatsen van een electrapunt binnen dezelfde ruimte, zoals een wandcontactdoos, schakelaar, loze leiding, aansluitpunt CAI/UTP of een wandlichtpunt.</p> <p>Plaats en maatvoering zoals aangegeven op de kaveltekening. Naar een betonwand verplaatsen kan enkel worden uitgevoerd als opbouw (leiding en contactdoos). Uit een betonwand verplaatsen is NIET mogelijk. Plafondlichtpunten kunnen NIET verplaatst worden. Prijs per stuk.</p>		
<input type="checkbox"/> E 201P	Het afmonteren van de bedrade leiding als CAI aansluiting	110,00
	<p>Het afmonteren van een bedrade aansluiting als een CAI aansluiting met een Coax 12 wandcontactdoos, inclusief female coax stekker in de meterkast (exclusief versterker).</p> <p>NB Bij meerdere aansluitingen heeft u mogelijk een versterker nodig. Prijs per stuk.</p>		

paraaf koper(s)

Subtotaal

8 8

Standaard koperskeuzelijst

Projectnr. : J2000002
Omschrijving : Lindehagen Urmond | 50 woningen
Datum : 24-10-23
Bedrijf : Bouwbedrijven Jongen B.V.
RIJWONINGEN



Optie		Prijs incl. btw	Bedrag
<input type="checkbox"/> E 202P	Het afmonteren van de bedrade leiding als UTP aansluiting Het afmonteren van een bedrade aansluiting als een telefoon/internet aansluiting met een RJ45 wandcontactdoos, inclusief RJ45 aansluiting in de meterkast. Prijs per stuk.	158,00
<input type="checkbox"/> E 205P	Het bedraden van een loze leiding als CAI aansluiting Een loze leiding in uw woning bedraden en afmonteren als een CAI aansluiting met een Coax 12 wandcontactdoos, inclusief female coax stekker in de meterkast (exclusief versterker). NB Bij meerdere aansluitingen heeft u mogelijk een versterker nodig. Prijs per stuk.	287,00
<input type="checkbox"/> E 206P	Het bedraden van een loze leiding als UTP aansluiting Een loze leiding in uw woning bedraden met een UTP kabel en afmonteren als een data aansluiting met een RJ45 wandcontactdoos, inclusief RJ45 aansluiting in de meterkast. De kabel met stekker zal vrij in de meterkast hangen. Prijs per stuk.	341,00
<input type="checkbox"/> E 207P	Aanbrengen extra loze leiding Het aanbrengen van een loze leiding met controle draad, afgedekt met een blinde afdekplaat/klemdeksel. Plaats en maatvoering zoals aangegeven op de kaveltekening. Tegen een betonwand kan dit enkel worden uitgevoerd als opbouw (leiding en contactdoos). Prijs per stuk.	132,00

paraaf koper(s)

Subtotaal

9

Standaard koperskeuzelijst

Projectnr. : J2000002
Omschrijving : Lindehagen Urmond | 50 woningen
Datum : 24-10-23
Bedrijf : Bouwbedrijven Jongen B.V.
RIJWONINGEN



Optie		Prijs incl. btw	Bedrag
<input type="checkbox"/> E 208P	Aanbrengen extra CAI aansluiting Het aanbrengen en afmonteren van een bedrade aansluiting als een CAI aansluiting met een Coax 12 wandcontactdoos, inclusief female coax stekker in de meterkast (exclusief versterker). Plaats en maatvoering zoals aangegeven op de kaveltekening. NB Tegen een betonwand kan dit enkel worden uitgevoerd als opbouw (leiding en contactdoos). NB Bij meerdere aansluitingen heeft u mogelijk een versterker nodig. Prijs per stuk.	367,00
<input type="checkbox"/> E 209P	Aanbrengen extra UTP aansluiting Het aanbrengen en afmonteren van een bedrade aansluiting als een telefoon/internet aansluiting met een RJ45 wandcontactdoos, inclusief RJ45 aansluiting in de meterkast. Plaats en maatvoering zoals aangegeven op de kaveltekening. Tegen een betonwand kan dit enkel worden uitgevoerd als opbouw (leiding en contactdoos). Prijs per stuk.	440,00
<input type="checkbox"/> E 308P	Aanbrengen extra enkele WCD Het aanbrengen van een extra enkele wandcontactdoos. Plaats en maatvoering zoals aangegeven op de kaveltekening. Tegen een betonwand kan dit enkel worden uitgevoerd als opbouw (leiding en contactdoos). Prijs per stuk.	226,00
<input type="checkbox"/> E 309P	Aanbrengen extra WCD naast lichtschakelaar Bij een lichtschakelaar een wandcontactdoos bijplaatsen, in een aparte inbouwdoos. NB Niet mogelijk in een betonwand. Prijs per stuk.	226,00

paraaf koper(s)

Subtotaal

10 10

Standaard koperskeuzelijst

Projectnr. : J2000002
Omschrijving : Lindehagen Urmond | 50 woningen
Datum : 24-10-23
Bedrijf : Bouwbedrijven Jongen B.V.
RIJWONINGEN



Optie		Prijs incl. btw	Bedrag
<input type="checkbox"/> E 311P	Aanbrengen extra enkele WCD op aparte groep Het aanbrengen van een extra enkele wandcontactdoos op een aparte groep. Plaats en maatvoering zoals aangegeven op de kaveltekening. Tegen een betonwand kan dit enkel worden uitgevoerd als opbouw (leiding en contactdoos). Prijs per stuk. NB: Bij een overschrijding van 8 groepen is optie E 703P noodzakelijk. Prijs per stuk.	465,00
<input type="checkbox"/> E 311P-D	Aanbrengen extra enkele WCD droger Het aanbrengen van een extra enkele wandcontactdoos, op een aparte groep, ten behoeve van de wasdroger. Plaats en maatvoering, nabij de wasmachineaansluiting NB: Bij een overschrijding van 8 groepen is optie E703P noodzakelijk. Prijs per stuk.	465,00
<input type="checkbox"/> E 313P	Aanbrengen extra dubbele WCD verticaal Het aanbrengen van een extra dubbele wandcontactdoos verticaal. Plaats en maatvoering zoals aangegeven op de kaveltekening. Tegen een betonwand kan dit enkel worden uitgevoerd als opbouw (leiding en contactdoos). Prijs per stuk.	287,00
<input type="checkbox"/> E 401P	Aanbrengen wisselschakeling tbv lichtpunt Het leveren en aanbrengen van één extra enkelpolige schakelaar, zodat het bestaande lichtpunt geschakeld kan worden vanaf twee verschillende plaatsen (wisselschakelaar). Plaats en maatvoering zoals aangegeven op de kaveltekening. NB Niet mogelijk in een betonwand. Prijs per stuk.	302,00

paraaf koper(s)

Subtotaal

11 11

Standaard koperskeuzelijst

Projectnr. : J2000002
Omschrijving : Lindehagen Urmond | 50 woningen
Datum : 24-10-23
Bedrijf : Bouwbedrijven Jongen B.V.
RIJWONINGEN



Optie		Prijs incl. btw	Bedrag
<input type="checkbox"/> E 406P	Aanbrengen extra wandlichtpunt binnen (op bestaande schakelaar)	175,00
	Het leveren en aanbrengen van een extra wandlichtpunt binnen, geschakeld op een bestaande schakelaar.		
	Plaats en maatvoering zoals aangegeven op de kaveltekening. Tegen een betonwand kan dit enkel worden uitgevoerd als opbouw (leiding en contactdoos). Prijs per stuk.		
<input type="checkbox"/> E 407P	Aanbrengen extra wandlichtpunt binnen (incl. enkelpolige schakelaar)	405,00
	Het leveren en aanbrengen van een extra wandlichtpunt binnen, geschakeld op een extra enkelpolige schakelaar.		
	Plaats en maatvoering, van lichtpunt en extra schakelaar, zoals aangegeven op de kaveltekening. Tegen een betonwand kan dit enkel worden uitgevoerd als opbouw (leiding en contactdoos). Prijs per stuk.		
<input type="checkbox"/> E 501P	Aanbrengen spatwaterdichte enkele WCD	302,00
	Het aanbrengen van een extra enkele spatwaterdichte wandcontactdoos tegen de buitengevel.		
	Locatie conform de standaard positie. Prijs per stuk.		
<input type="checkbox"/> E 502P	Aanbrengen spatwaterdichte dubbele WCD	341,00
	Het aanbrengen van een dubbele spatwaterdichte wandcontactdoos tegen de buitengevel.		
	Locatie conform de standaard positie. Prijs per stuk.		

paraaf koper(s)

Subtotaal

12 12

Standaard koperskeuzelijst

Projectnr. : J2000002
Omschrijving : Lindehagen Urmond | 50 woningen
Datum : 24-10-23
Bedrijf : Bouwbedrijven Jongen B.V.
RIJWONINGEN



Optie		Prijs incl. btw	Bedrag
<input type="checkbox"/> E 504P	Aanbrengen extra buitenwandlichtpunt (op bestaande schakelaar) Op de gevel van uw woning electra voor een extra buitenwandlichtpunt aanbrengen, geschakeld met de bestaande schakelaar van de buitenverlichting. Plaats en maatvoering wandlichtpunt zoals aangegeven op de kaveltekening. Prijs per stuk. NB; er kan maximaal 1 extra lichtpunt worden toegevoegd per bestaande schakelaar van een buitenlichtpunt.	175,00
<input type="checkbox"/> E 507P-A	Aanbrengen elektra grondkabel achtertuin Het leveren en aansluiten van 15 meter grondkabel (op rol) 3-aderig. De schakelaar wordt gecombineerd met de bestaande lichtschakelaar voor het buitenlichtpunt en uitgevoerd als dubbele schakelaar. Locatie conform de standaard positie.	341,00
<input type="checkbox"/> E 507P-V	Aanbrengen elektra grondkabel voordeur Het leveren en aansluiten van 15 meter grondkabel (op rol) 3-aderig. De schakelaar wordt gecombineerd met / gepositioneerd langs de lichtschakelaar voor de buitenlamp. Locatie conform de standaard positie.	341,00
<input type="checkbox"/> E 703P	Aanbrengen modulenblok en extra aardlekschakelaar in meterkast Leveren en aanbrengen van een extra modulenblok en aardlekschakelaar (40A/30mA) in de meterkast. Er wordt een extra moduleblok met 12 lege modules geplaatst, inclusief een extra aardlekschakelaar. Hierdoor komt de voorziening voor 4 extra elektragroepen ter beschikking die nodig is bij overschrijding van de standaard 8 elektragroepen.	478,00
<input type="checkbox"/> E 801P	Aanbrengen BASIS schakelmateriaal Balance SI Aanbrengen Basis schakelmateriaal conform Technische omschrijving. Koper wenst dus geen aanpassing ten opzichte van de basis.	0,00

paraaf koper(s)

Subtotaal

13 13

Standaard koperskeuzelijst

Projectnr. : J2000002
Omschrijving : Lindehagen Urmond | 50 woningen
Datum : 24-10-23
Bedrijf : Bouwbedrijven Jongen B.V.
RIJWONINGEN



* Na het verstrijken van de sluitingsdatum zullen door ons geen wijzigingen in het bouwkundige meer- en minderwerk worden geaccepteerd.

Voor akkoord verkrijger(s) :
Bouwnummer :
Koper(s) :
Huidig adres :
Postcode/woonplaats :
Telefoonnummer privé :
Telefoonnummer mobiel :

Handtekening koper(s) :
.....

